

- Ⓛ Montageanleitung
- Ⓝ Handleiding voor de montage
- Ⓜ Montaj talimat
- Ⓧ Notice de montage
- Ⓒ Montážní návod
- ⓗ Szerelési útmutató
- ⓖ Assembly Instructions
- Ⓟ Instrukcja montażu
- Ⓡ Инструкции по монтажу
- Ⓡ Istruzioni di montaggio
- Ⓚ Návod na montáž
- Ⓡ Instrucțiuni de montaj
- Ⓞ Instrucciones de montaje
- Ⓡ Montaj Talimat

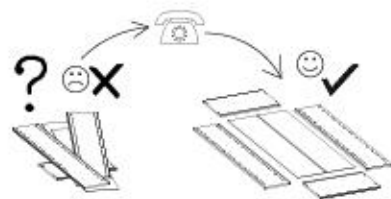

nr	L [mm]	B [mm]	T [mm]	Menge	Coll
1	350	300	16	1	1/1
2	350	300	16	1	1/1
3	968	266	16	1	1/1
4	962	254	16	1	1/1
5	862	100	16	1	1/1
6	962	344	16	1	1/1
7	968	332	16	1	1/1

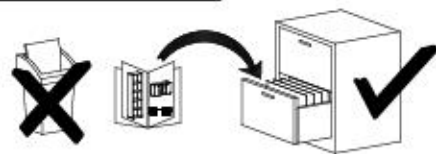
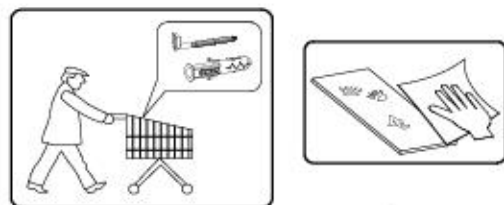
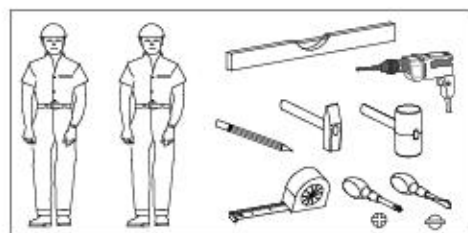
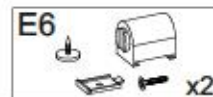
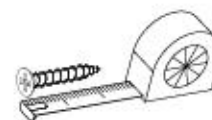
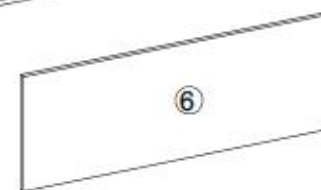
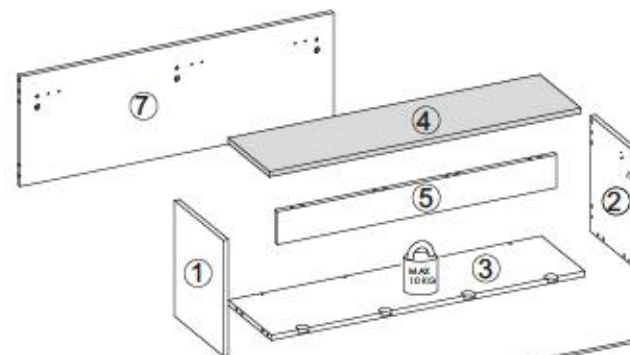

B1 ø8x35 x14	I7 x8	K1 x16	K10 x16	F4 x2
D4 x2	G34 3,5x16 x4	G52 5x11 x6	P10 x3	C6 x2
C16 80N x2	C17 60N x2	C20 x4	I8 x3	Q2 x3

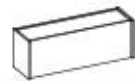

I

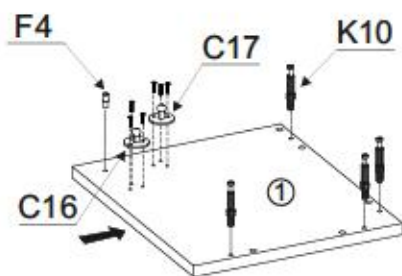

F4



x2

K10



x8

C16

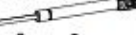

80N

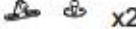

x2

C17

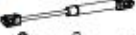

60N



x2

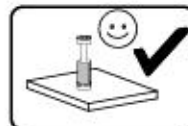
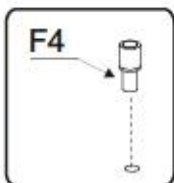
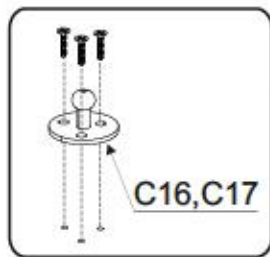
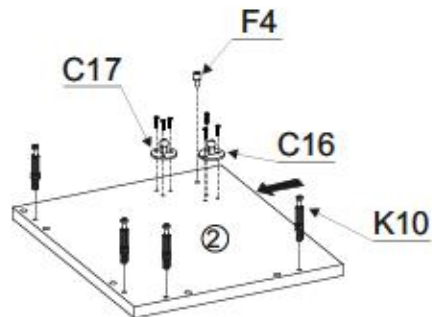

II

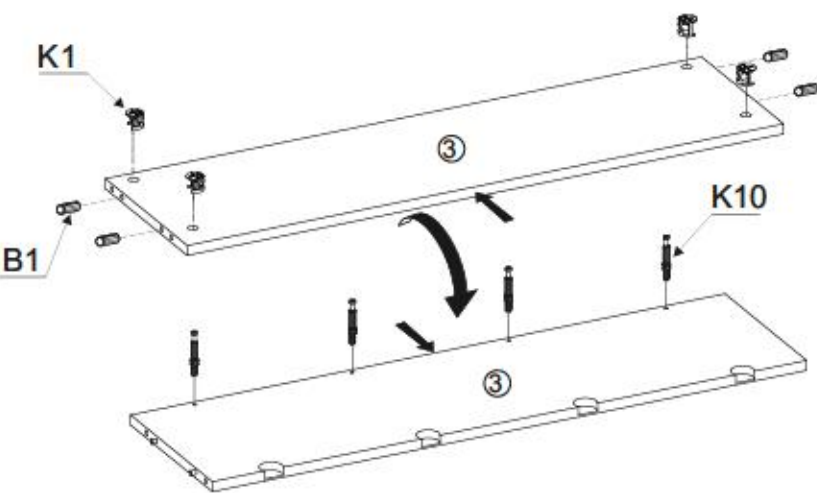

K10



x4

B1



x4

K1



x4

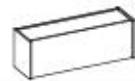
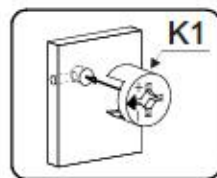
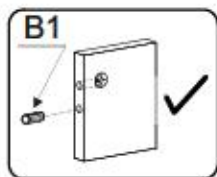

III

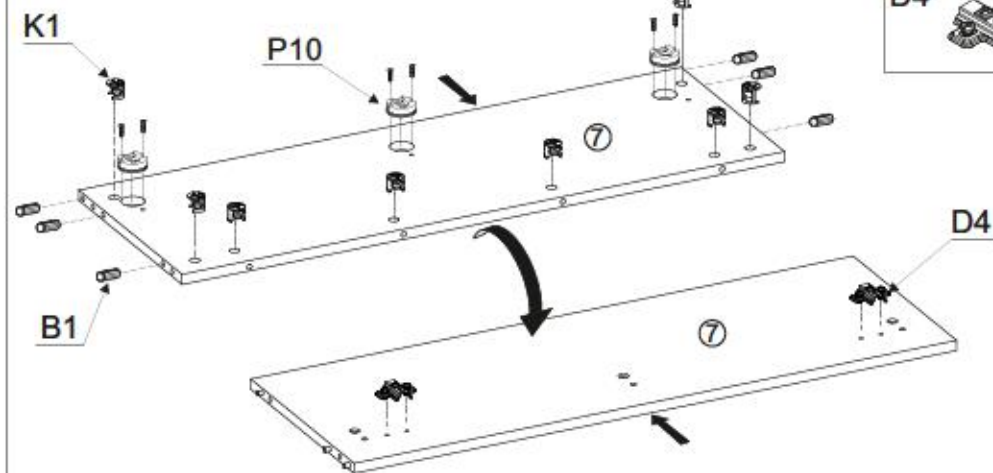

B1



x6

K1



x8

G52



5x11



x6

P10



x3

D4



x2

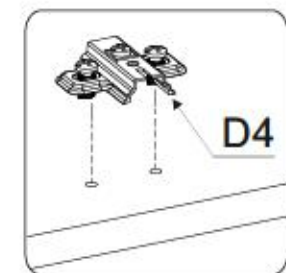
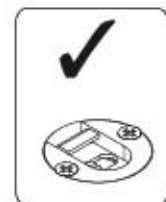
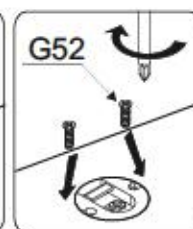
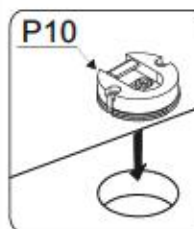

IV

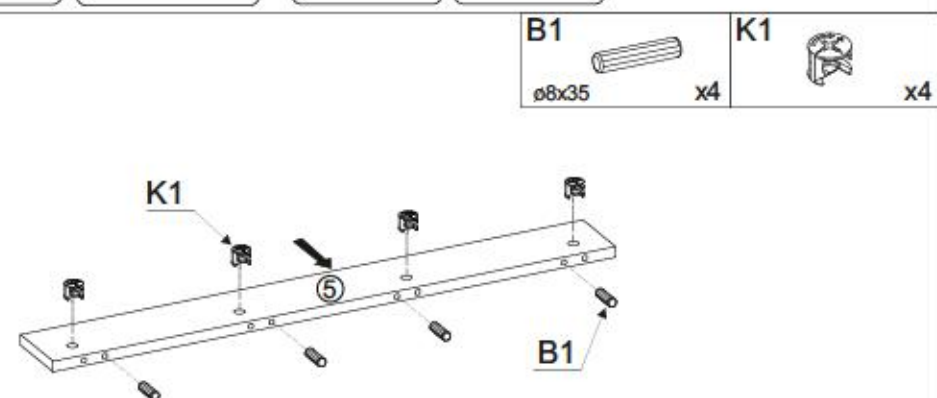

B1



x4

K1



x4

5/13

CITY / GIRON 08



V

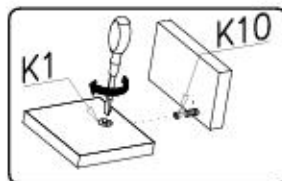
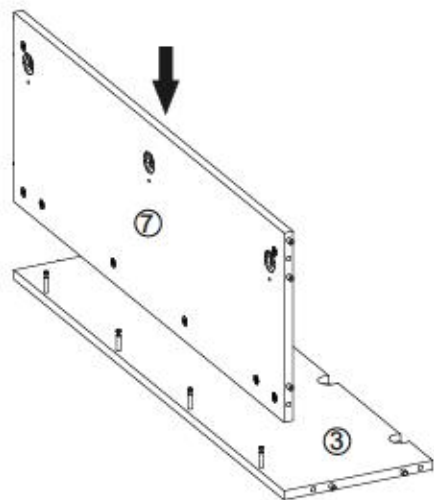

VI

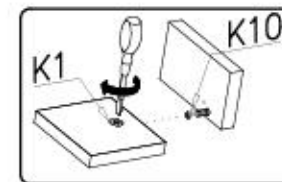
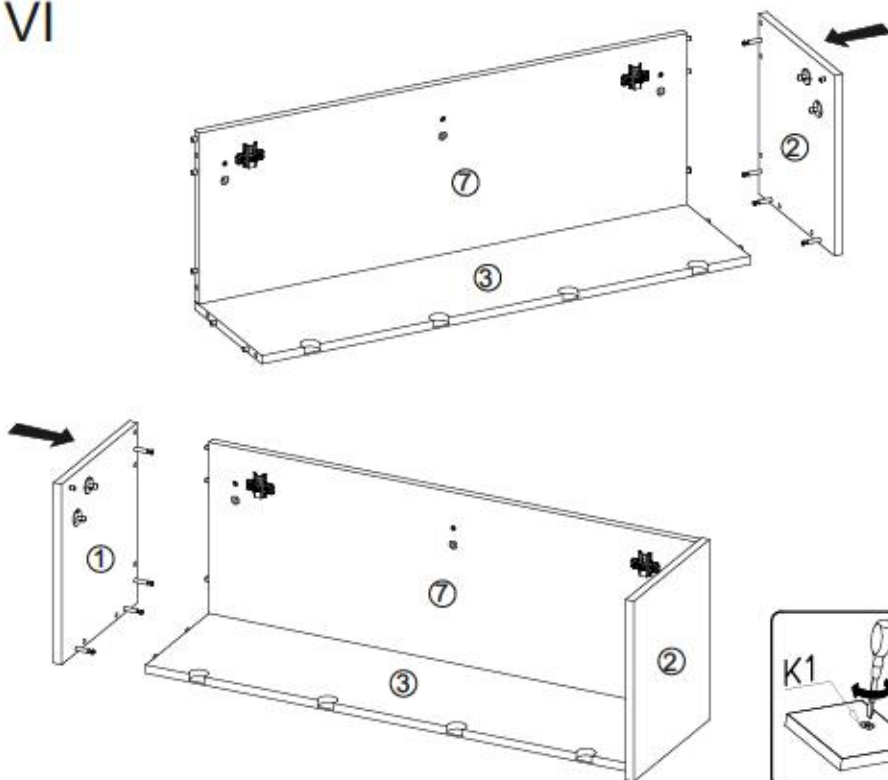

6/13

CITY / GIRON 08



VII

G34  
3,5x16 x4

x4

C20 x4



x4

E6 x2



x2

C16 x2



x2

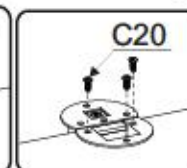
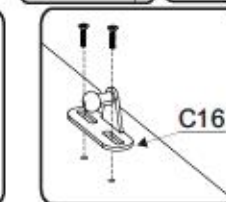
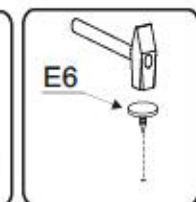
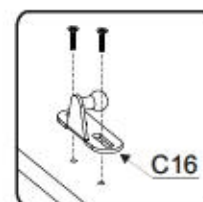
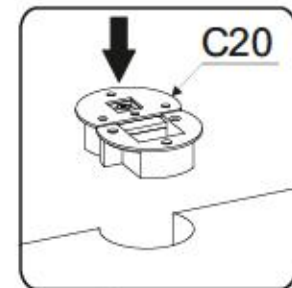
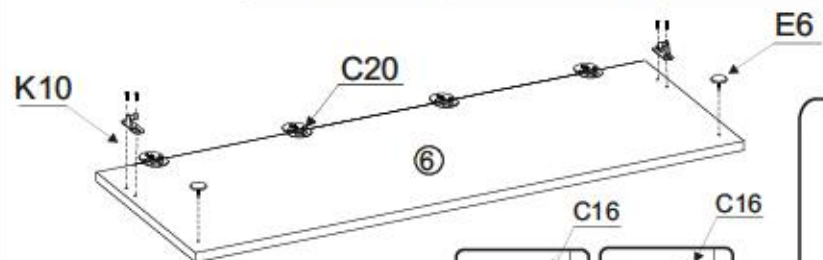

VIII

K10 x4



x4

C6 x2



x2

E6 x2



x2

G34 3,5x16 x4



x4

C17 x2



x2

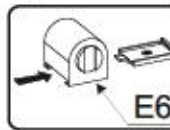
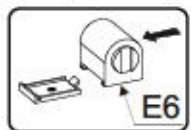
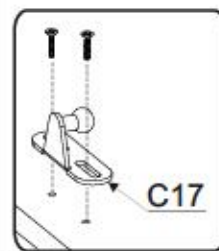
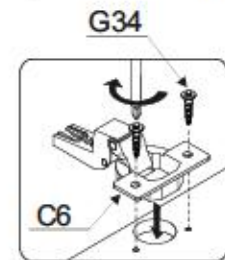
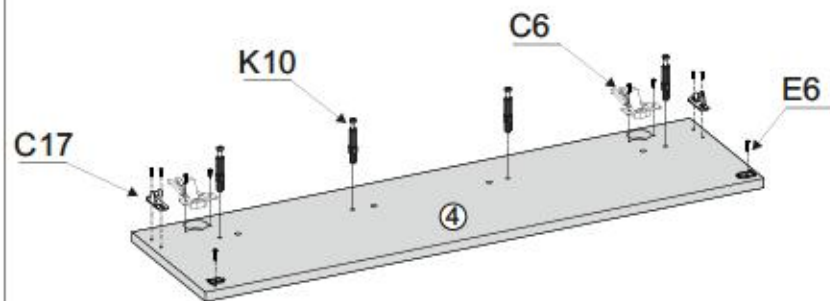

7/13

CITY / GIRON 08



IX

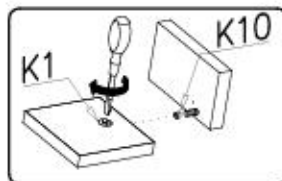
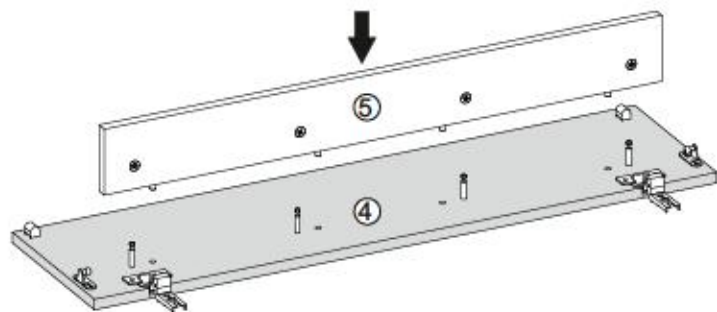

X

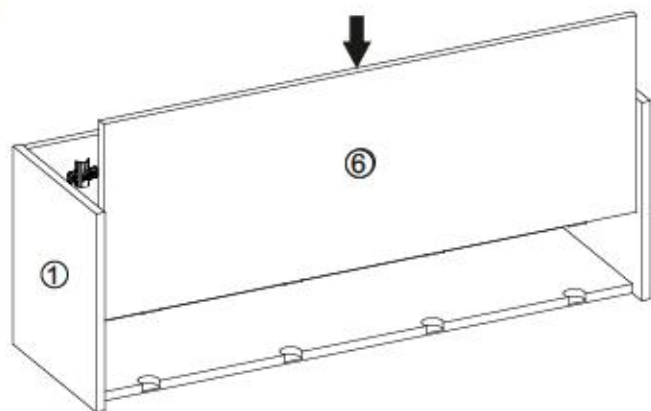

C20 x4

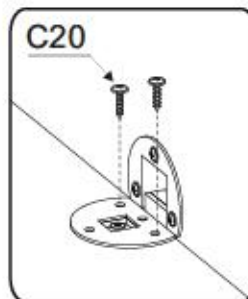
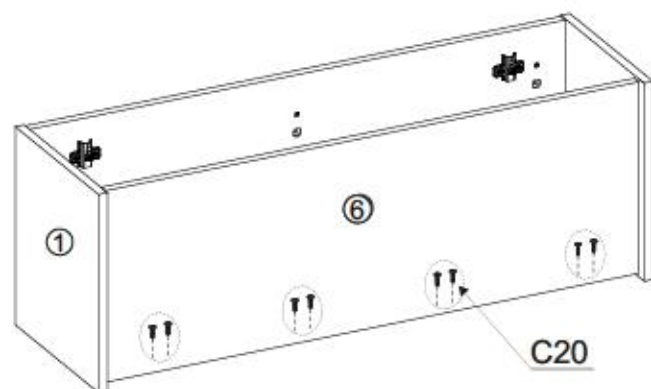

8/13

CITY / GIRON 08



XI

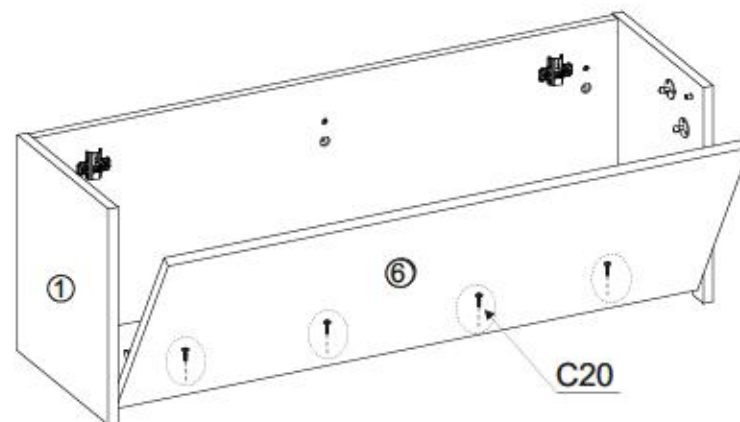

C20 x4

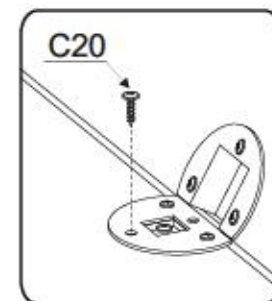

XII

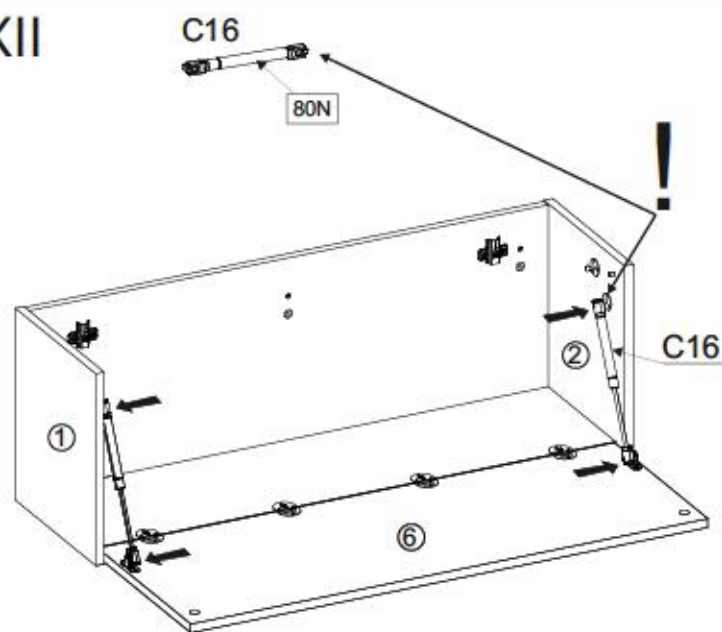

C16 80N x2

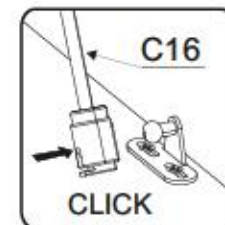
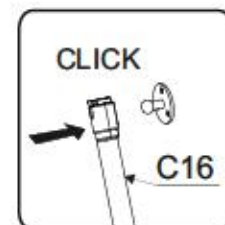

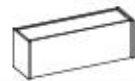

XIII

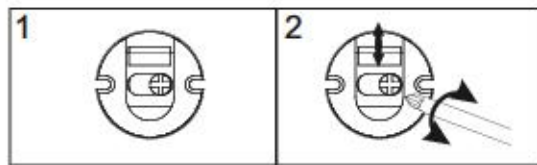
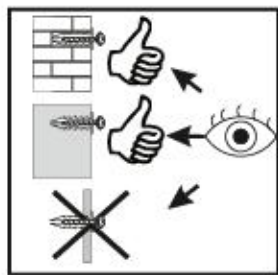
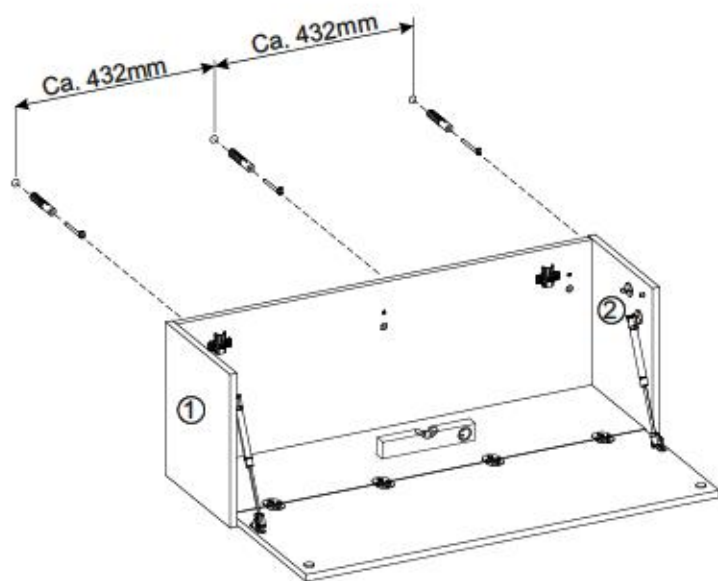
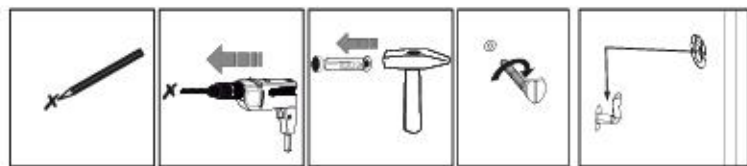
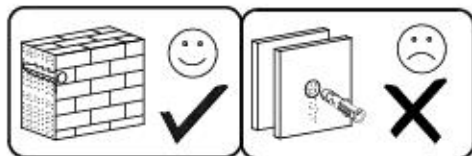

XIV

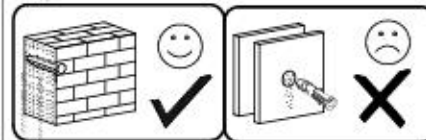
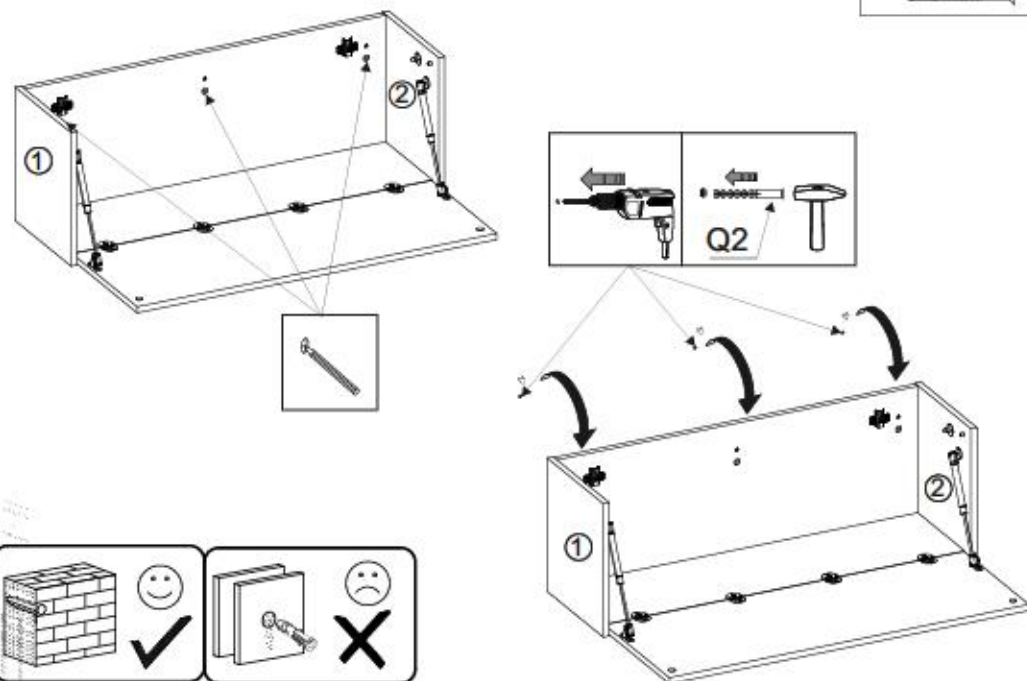
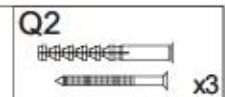

XV

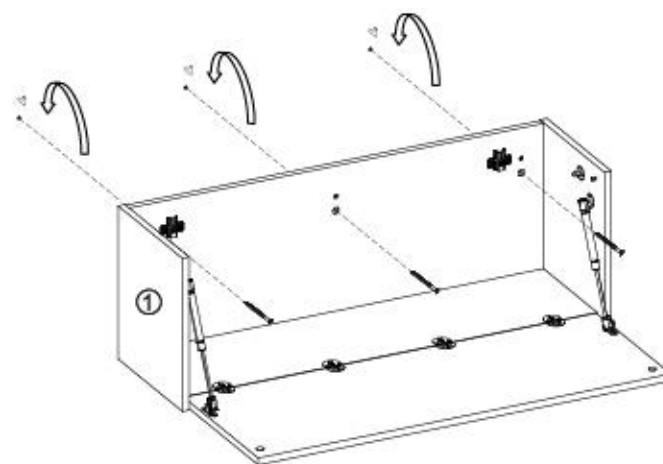
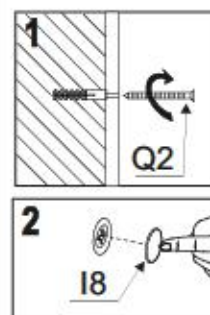



XVI

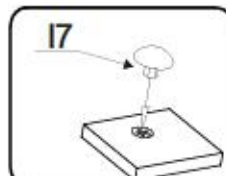
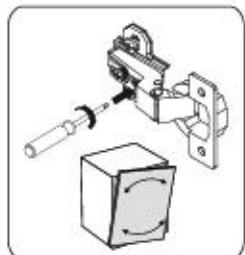
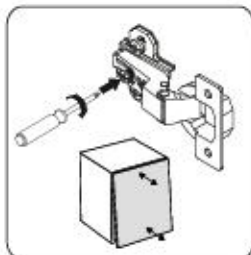
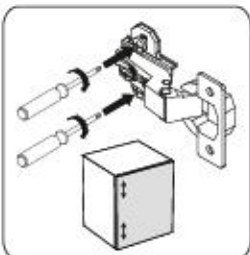
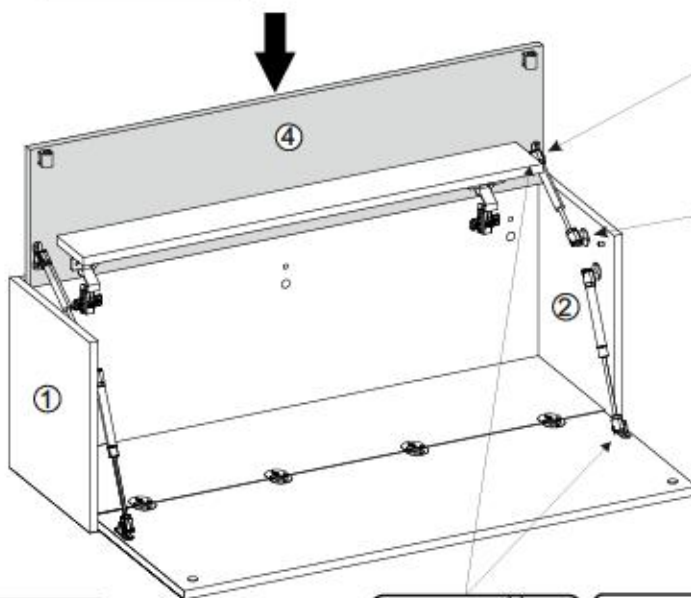
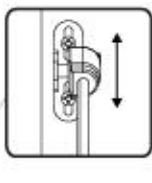
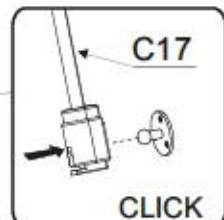
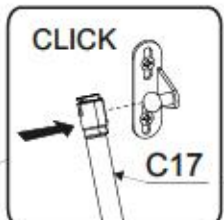
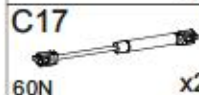
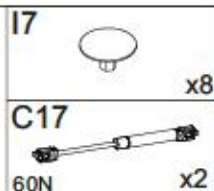
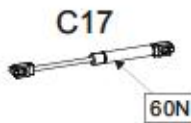
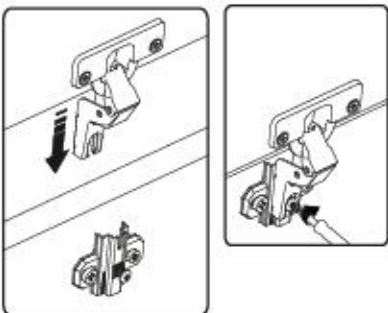

Name • Nom • Nome • Naam • Nazwa • Jméno  
• Νόμος • Νέμ • Denimire • Isim • Имя

Nr • No • N° • Номер • Č • Sz

Typ • Type • Tip • Típus • Tipo • Tun

CITY / GIRON

--

08

**D** Lirene Dientverlening. De Beschrijver  
Solve Ihnen ein Beschlagsproblem, können Sie diese Servicekarte  
direkt an die untenstehende Adresse mailen. Wir können allerdings  
nur Beschlagsfälle auf diesem Wege verschicken. Sollten Sie eine  
andere Beseitigung an Ihrem Möbelschick haben, so wenden Sie  
sich bitte direkt an Ihr Möbelhaus.

**GB** Our direct order service for filling  
if a filling part is missing, you can e-mail this service card directly  
to the address below. However, we can only send filling parts in  
this way. If you have any other issues for complete dismantling  
your item of furniture, please contact your furniture store directly.

**CZ** Naše příloha slouží pro řešení  
Chybě-li vám nějaký díl (levník), můžete tuto service kartu odeslat  
e-mailem přímo na níže uvedenou adresu. Touto cestou však  
můžeme to od nás jen díly kování. Pokud byste měli nějaký jiný problém  
s nábytkem, obraťte se přímo na svého prodejce nábytku.

**F** Bien étudier la notice de montage  
Si vous remarque une erreur, veuillez envoyer directement la présente  
carte service à l'adresse e-mail indiquée ci-dessous. Cependant, ceci  
nous permet uniquement d'envoyer des serrures. Pour tout autre type  
de réclamation concernant votre meuble, veuillez contacter  
directement votre magasin d'ameublement.

**I** Il nostro servizio diretto per i casi di  
Qualora Vi dovesse mancare un pezzo di fissaggio, allora Vi  
preghiamo di inviare questa carta di servizio immediatamente  
all'indirizzo sottostante. Possiamo inviare i pezzi di fissaggio  
solamente per mezzo di questo procedimento. Qualora dovesse  
avere qualche altro problema in merito al mobile, allora Vi  
preghiamo di rivolgerVi direttamente al Vostro Negozio di mobili.

**BG** Нашата директна услуга за обслуга  
Ако имате частен от комплект, потърнете настоящата  
сервисна карта и я изпратете на e-mail адреса, посочен  
по-долу. Тя може да бъде използвана за доставяне само на  
защитни елементи от обслуга. Ако установите други дефекти по  
мебелта, би ви препоръкали да се обърнете към местния  
квалифициран, от който сте закупили стоката.

**NL** Onze directie voor losse onderdelen  
Wanneer er een onderdeel ontbreekt, kunt u deze servicekaart  
direct aan onze afdeling e-mailadres sturen. Wij kunnen langa de  
weg echter alleen losse beslagdelen vaststellen. Mocht u een ander  
probleem met een meubel hebben, verzoecken wij u contact op te  
nemen met uw meubeldealer.

**PL** Nasz bezpośredni serwis casesi montażowych  
Jeżeli brakuje części koniecznych do montażu, prosimy o przesłanie  
nam niniejszej karty serwisowej na niżej podany adres e-mailowy.  
W ten sposób możemy przesłać: Pełniaku i/lub brzołogę czepki.  
W przypadku innych składowań dotyczących mebla, prosimy o skiero-  
wanie do salonu meblowego, w którym został dokonany zakup.

**HR** Servis za okovne  
U slučaju da nedostaje neki od dijelova molimo vas da na dođe  
navedenu mail adresu pošaljete ovaj servisni kartica. Na ovaj način  
možu se dostaviti samo okovi. U slučaju da imate dodatna pitanja  
vezana uz konkretni namještaj molimo vas da se obratite bravno  
trgovini namještaja gdje je isti kupljen.

**HU** Direktrendelgetésnek vanaték esetén  
Ha hiányzik egy vasalék, ezt a kártyát elektronikus úton küldhet az  
alább található címre. Azonban csakis vasalékokat tudunk így  
küldeni. Amennyiben másféle problémát áll fel Önnek a meubelrel  
kapcsolatban, forduljon közvetlenül a boltvezetőhöz.

**SK** Náš priamy servis pre čisti kovania  
Ak by Vám chýbala nejaká časť kování, môžete poslať  
túto service kartu priamo e-mailom na nižšie uvedenú  
adresu. Cieľom kování sme poslať iba tyto kování.  
Ak by ste mali iný problém s nábytkom, prosíme Vás, aby ste sa  
obrátili na priamo na Vašu predajcu nábytku.

**SLO** Naše direktno uslugotno stotimo za okovje  
Če vam manjka kakikoli okovje, lahko to s nami isto kartico pošljete  
po e-pošti direktno na spodnji naslov. Po saj postvam lahko  
pošljemo samo okovje. Če imate kakikoli kakšen drug del  
problema, se obrnite neposredno na vašo trgovino pohištva.

**RO** Serviciu la nostru direct pentru fixarea  
In cazul în care vă lipsește o piesă de fixare (pieșă) și îl trimiteți  
direct acest card de serviu prin e-mail la adresa de mai jos. Noi  
nu putem expedia piesa de fixare decât pe această cale.  
De altă fel și altă reclamație referitoare la piesa de mobilă, a  
atunci vă rugăm să vă adresați direct la magazinul dvs. de mobilă.

**RUS** Наш прямой сервис для поставки фурнитуры  
Если вы заметили, что Вам не хватает того или иного элемента  
фурнитуры, Вы можете отправить сервисную карту по адресу  
непосредственно на нижеприведенный адрес электронной  
почты. Однако, такие образом мы можем переслать лишь  
фурнитуру. Если же у Вас возникли иные проблемы относительно  
проблем с мебелью, пожалуйста, обратитесь, соответственно,  
непосредственно в магазин, осуществляющий продажу.

**S** Vår direkte nyckel för beslagdelar  
Om du saknar en beslagdel kan du skicka detta servicekort direkt  
till e-postadressen som anges nedan. Tänk på att detta är den enda  
mätt på vilken vi skicka beslagdelar till dig. Om du vill reklamera ditt  
möbel av annan anledning än att du saknar ett beslagdel, direkt  
kontakt med ditt möbelslag.

**ES** Nuestro servicio directo para accesorios  
Si le falta algún accesorio, puede enviar esta tarjeta de servicio directamente  
a la siguiente dirección. No obstante, por este método solo podemos  
enviar accesorios. Si tiene alguna otra objeción sobre su mueble, consulte  
directamente con su mueblería.

**TR** Doğrudan loto dogrudan servisi  
Bir donanma eksikligi veya kusurunu dogrudan agidige bulursan adres  
dogrudan mail ile yzabilirsin. Ancak bu yolla donanma gnderilebilir.  
Mobilyaniza bagli bkaayelerini z vasa kiten dogrudan mobilya satilcısına  
dergin.

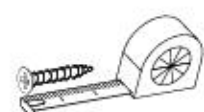

E6	F4	B1
x...	x...	x...
I7	K1	K10
x...	x...	x...
C6	D4	G34
x...	x...	x...
G52	P10	C20
x...	x...	x...
5x11	C17	Q2
x...	x...	x...
C16		
80N		
x...		
I8		
x...		



+49 5233 95 290 10

service@mv-steinheim.de

Name • Nom • Nome • Naom • Nazwa • Имя • Νόμος • Νέμ • Denumire • Isim • Имя	Nr • No • N° • Номер • Č • Sz	Typ • Type • Tip • Тип • Típus • Típo • Tíun
CITY / GIRON	---	08

**D** Unsere Dienstleistungen für Beschädigte  
Sollten Ihnen ein Beschädigtes fallen, können Sie diese Servicekarte direkt an die untenstehende Adresse mailen. Wir können auf diese Weise nur Beschädigte auf diesem Wege verschicken. Sollten Sie eine andere Beseitigung an Ihrem Möbelstück haben, so wenden Sie sich bitte direkt an Ihr Möbelhaus.

**GB** Our direct order service for filling  
If a filling part is missing, you can e-mail this service card directly to the address below. However, we can only send filling parts in this way if you have any other claims for complaint concerning your item of furniture, please contact your furniture store directly.

**CZ** Nahr přílohu služby pro kování  
Chytl-li vám nějaká díl z kování, můžete tuto servisní kartu odeslat e-mailem přímo na níže uvedenou adresu. Touto cestou však můžete poslat jen díly kování. Pokud byste měli nějaké jiné díly nábytku, obraťte se přímo na svého prodejce nábytku.

**F** En attendant la notice de montage  
Si vous remarquez une erreur, veuillez envoyer directement la présente carte service à l'adresse e-mail indiquée ci-dessous. Cependant, ceci nous permet uniquement d'envoyer des fermetures. Pour tout autre type de réclamation ou notamment votre meuble, veuillez contacter directement votre magasin d'ameublement.

**I** Il nostro servizio di aiuto per il ordine dei fermetimenti  
Qualora Vi dovesse mancare un pezzo di fissaggio, allora Vi preghiamo di inviarci questa carta di servizio immediatamente affinché il pezzo arrivi subito. Possiamo inviare i pezzi di fissaggio solamente per mezzo di questo procedimento. Qualora dovete avere qualche altra reclamazione in merito al mobile, allora Vi preghiamo di rivolgerVi direttamente al Vostro Negozio di mobili.

**BG** Нашата директна услуга за обнова  
Ако липне част от комплекта, потърсете местоположението на адресната карта и ни изпратете на e-mail адреса, посочен по-долу. По този начин можем да доставим само метални елементи от обнова. Ако установите други дефекти по мебелта, Ви съветваме да се обърнете към местното изпълнение, от който сте закупили предмета.

**NL** Onze directservice voor losse onderdelen  
Wanneer er een onderdeel ontbreekt, kunt u deze servicekaart direct aan onderstaand e-mailadres sturen. Wij kunnen langzame deze weg echter alleen bestaande verstuuren. Mocht u een ander probleem aan uw meubel hebben, verzoeken wij u contact op te nemen met uw meubel dealer.

**PL** Nasz bezpośredni serwis części montażowych  
Jeżeli brakuje części koniecznych do montażu, prosimy o przesłanie nam niniejszej karty w celu wysłania na nasz podany adres e-mailowy. W ten sposób możemy przesyłać wyłącznie części montażowe. W przypadku innych reklamacji dotyczących mebla, prosimy zgłaszać je do swojego meblowego, w którym został dokonany zakup.

**HR** Servis za otkov  
U slučaju da nedostaje neki od dijelova molimo vas da na dole navedenu mail adresu pošaljete naš servisni obrazac. Na ovaj način mogu se dostaviti samo otkovi. U slučaju da imate dodatne prigovore vezane uz komad namještaja molimo vas da se obratite izravno trgovini namještaja gdje je isti kupljen.

**HU** Direktazi gátlakunk vasalok érvelés  
Ha hiányzik egy vasalat, ezt a kártyát lekövetendő elküldheti az alább található címre. Azonban csak a vasalakat tudunk így küldeni. Amennyiben másfajta reklamációt áll fel a bútortulajdonos felől, forduljon kizárólag a bolti képviselőjéhez.

**SK** Náš priamy servis pre štít kovánia  
Ak by Vám chýbala niekajá časť kovánia, môžeme poslať toto servisní listu poštou e-mailom na nižšie uvedenú adresu. Cieľ je kovánie a vieme poslať iba tieto správkom. Ak by ste mali inú a inakú reklamáciu Vašho nábytku, obráťte sa priamo na Vašu predajňu nábytku.

**SLO** Naše direktno uslužbovanje za delnice  
V vašem meblu je kakšno delnice, lahko to servisu karitko pošljete po e-pošti direktno na spodnji naslov. Po tej poti vam lahko pošljemo samo otkove. Če delite nekatere kakšne druge delnice, se obrnite neposredno na vašo trgovino pohištva.

**RO** Serviciul nostru direct pentru kovánie  
In cazul în care vă lipsește o piesă de kovánie e-mailați cu listelei direct acest card de service prin e-mail la adresa de mai jos. Nici nu putem expedia piesa de feronerie decât pe această cale. Dacă aveți o altă reclamație referitoare la piesa de mobilier, atunci vă rugăm să vă adresați direct la magazinul de mobilier.

**RUS** Наш прямой сервис для поставки фурнитуры  
Если обнаружено, что Вам не хватает того или иного элемента фурнитуры, Вы можете отправить сервисную карту по факсу непосредственно на нижеуказанный адрес электронной почты. Однако, такие образцы мы сможем переслать лишь фурнитуру. Если же у Вас обнаружены другие претензии относительно приобретенной мебели, пожалуйста, обращайтесь непосредственно в организацию, осуществляющую продажу.

**S** Měr direktní služba pro štít kovánie  
Om du mäter en bestagdel kan du skicka detta servicekort till oss till följande adress som anges nedan. Tillik på att detta är den enda väg för att skicka bestagdelar till dig. Om du vill reklamera din möbel av annan anledning måste du kontakta ditt möbelhus direkt.

**ES** Nuestro servicio directo para accesorios  
Si le falta algún accesorio, puede enviar esta tarjeta de servicio directamente a la siguiente dirección. No obstante, por este método solo podemos enviar accesorios. Si tiene el gura otra objeción sobre su mueble, consulte directamente con su mueblería.

**TR** Doğrudan loto dogrudan servis hizmeti  
Eğer donatılarınızdan bir tanesini bulduğunuzda lütfen aşağıdaki adresle doğrudan mail ile iletişime geçin. Sadece bu yolla donatıları gönderilebilir. Mobilyanızda başka şikayetleriniz varsa lütfen doğrudan mobilya satıcınıza danışın.

nr	L[mm]	B[mm]	T[mm]	Menge	Coll
1	350	300	16	1	1/1
2	350	300	16	1	1/1
3	968	266	16	1	1/1
4	962	254	16	1	1/1
5	862	100	16	1	1/1
6	962	344	16	1	1/1
7	968	332	16	1	1/1

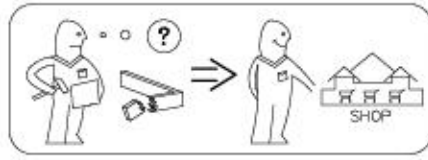
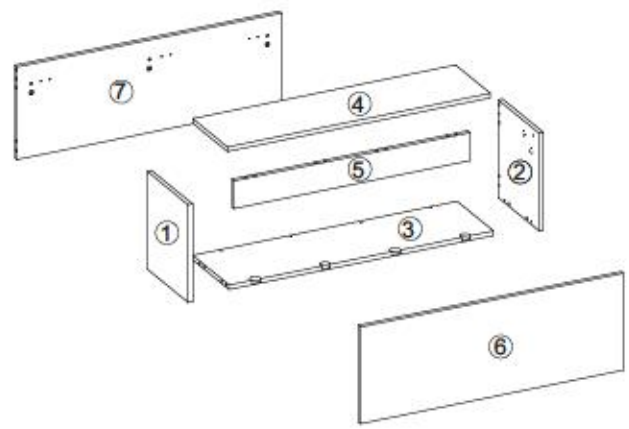

Modell: CITY / GIRON 20

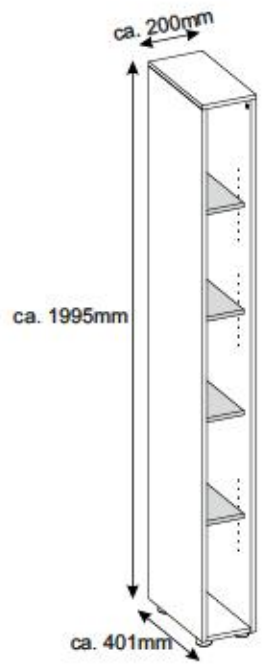

- Ⓛ Montageanleitung
- Ⓝ Handleiding voor de montage
- Ⓜ Montaj talimat
- Ⓧ Notice de montage
- Ⓝ Montážní návod
- Ⓜ Szerelési útmutató
- Ⓛ Assembly Instructions
- Ⓝ Instrukcja montażu
- Ⓜ Инструкция по монтажу
- Ⓝ Istruzioni di montaggio
- Ⓜ Návod na montáž
- Ⓝ Instrucțiuni de montaj
- Ⓛ Instrucciones de montaje
- Ⓜ Montaj Talimat

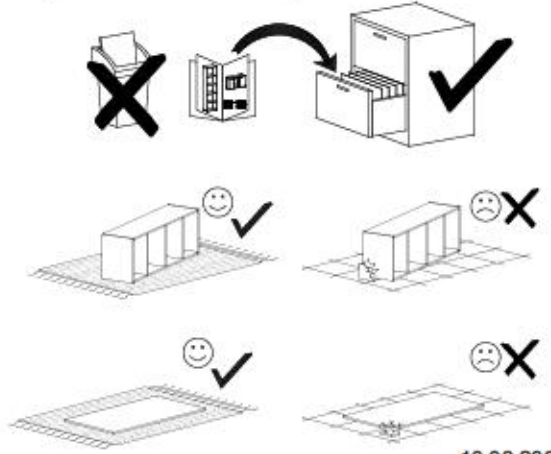
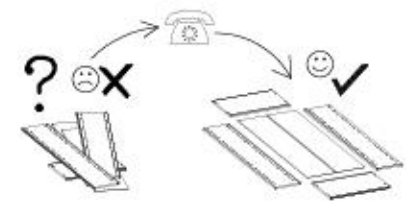
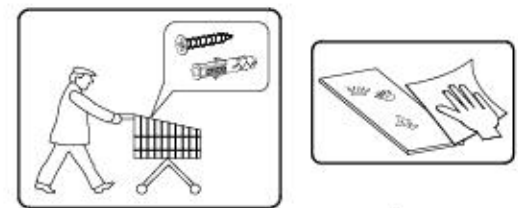
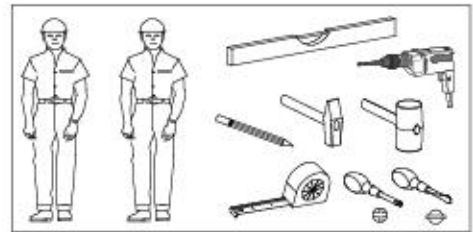



nr	L[mm]	B[mm]	T[mm]	Verge	Coll
1	1954	400	16	1	1/1
2	1954	400	16	1	1/1
3	200	401	16	1	1/1
4	166	378	16	1	1/1
5	166	325	16	3	1/1
6	166	325	16	1	1/1
7	1956	176	3	1	1/1

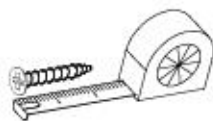
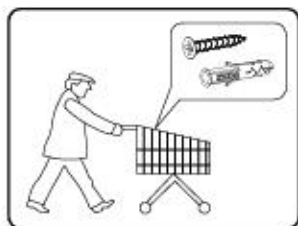
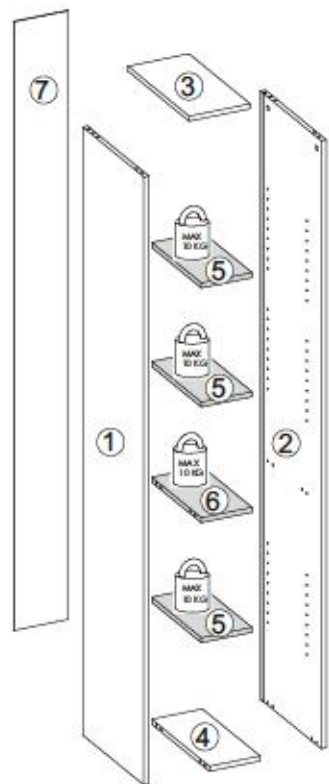

<b>B1</b> ø8x35 x12	<b>I7a</b> x4	<b>I7b</b> x4	<b>G36</b> 4x30 x4	<b>G34</b> 3,5x16 x1
<b>K1</b> x12	<b>K10</b> x12	<b>F4</b> x12	<b>M11</b> x1	<b>G50</b> 3x20 x4
<b>P10</b> x4				

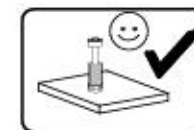
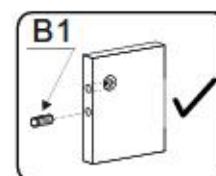
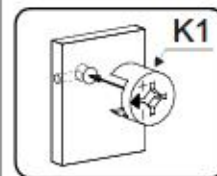
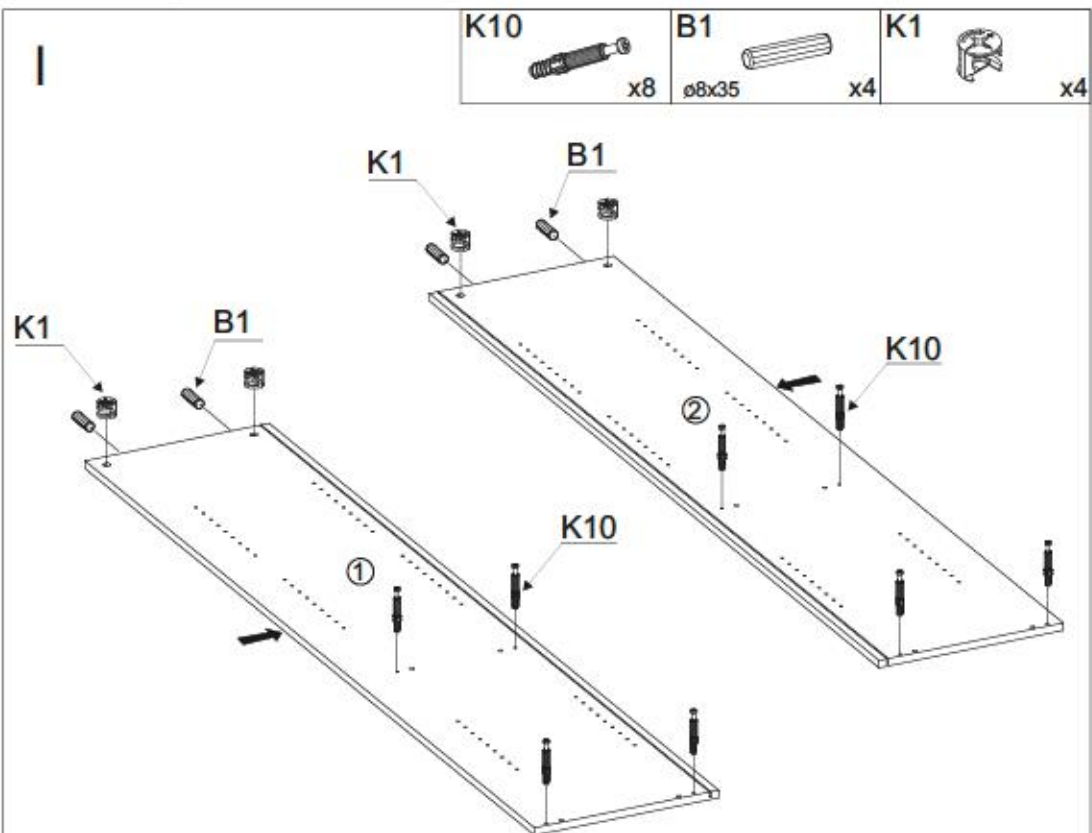
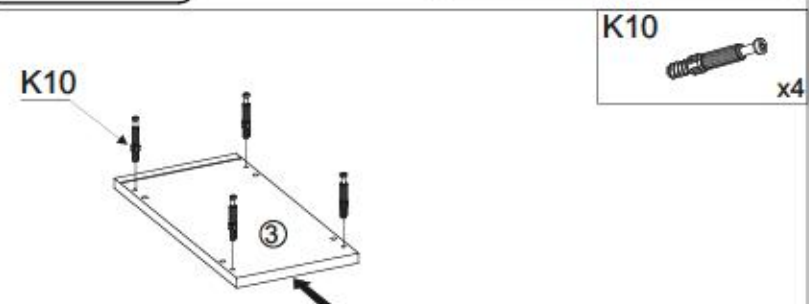
**II**





III

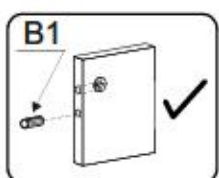
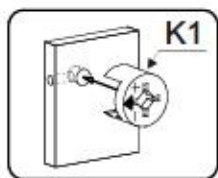
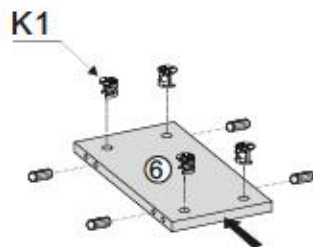
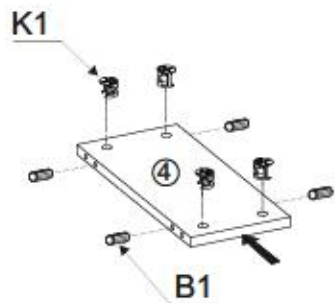

IV

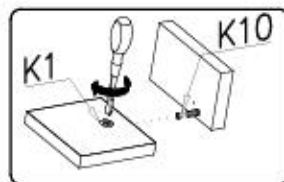
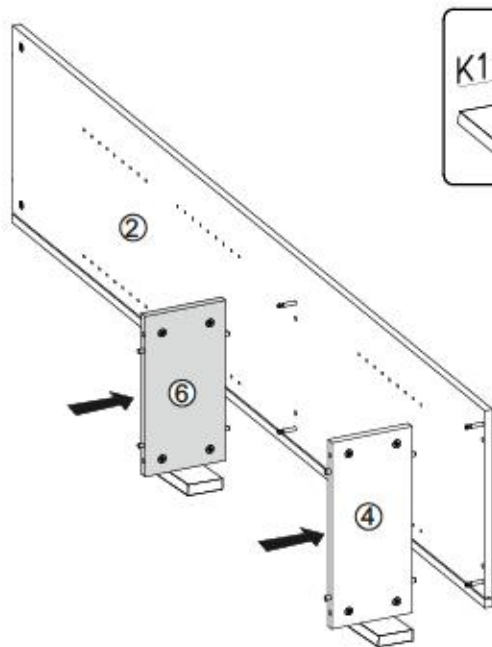
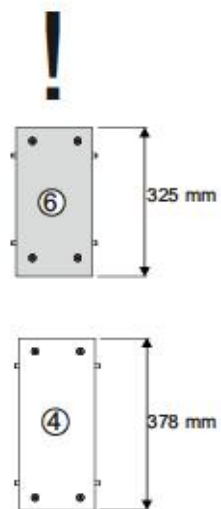

V

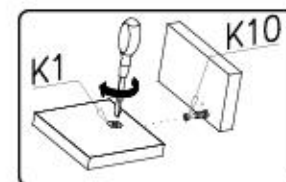
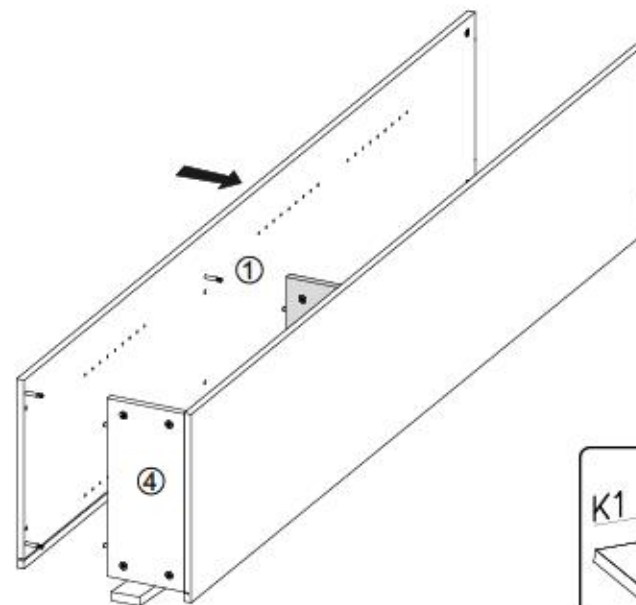

VI

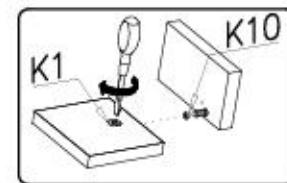
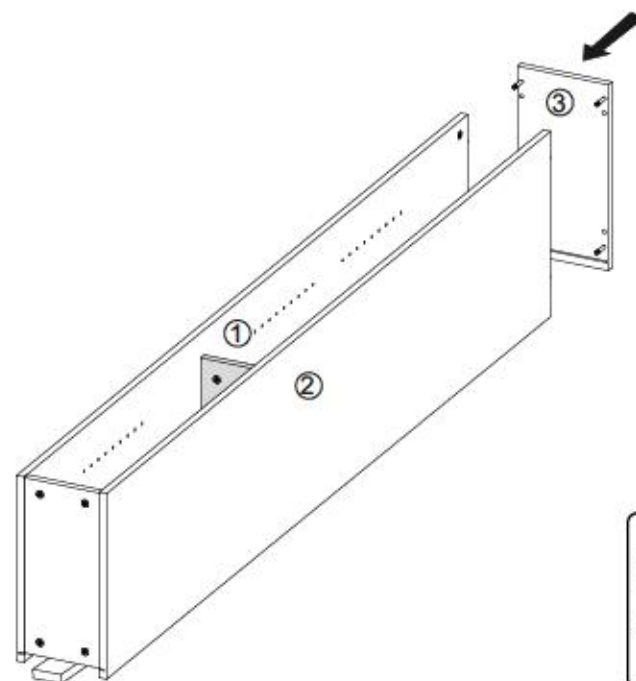



VII

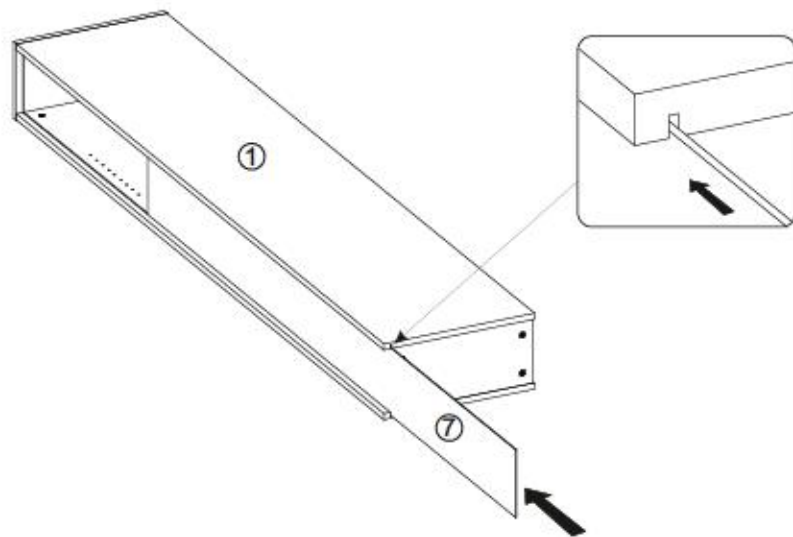

VIII

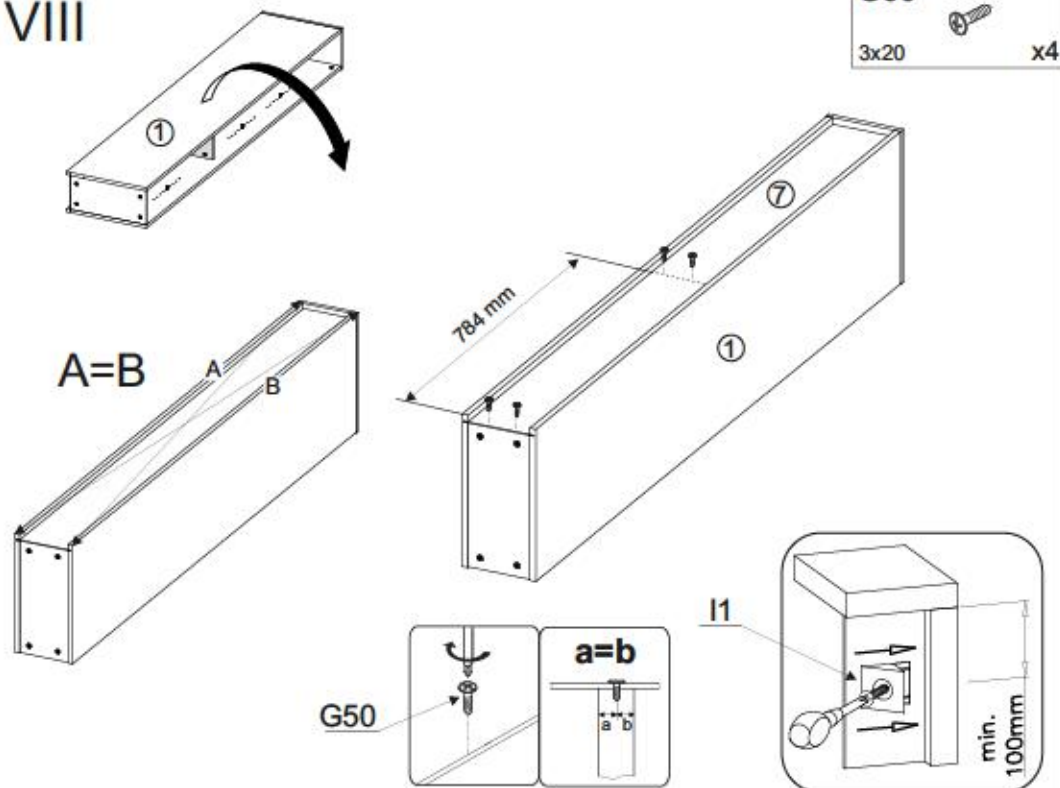

IX

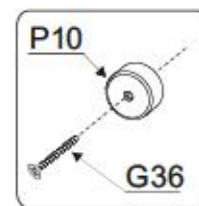

P10



x4

G36



4x30

x4

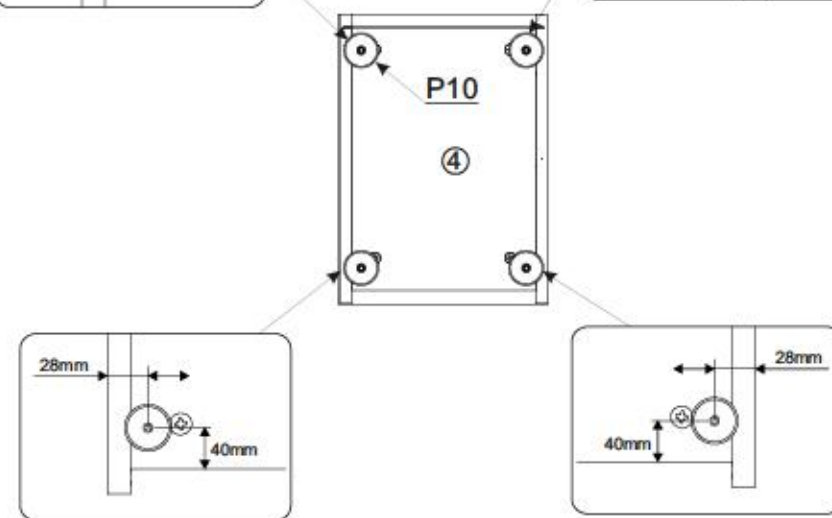
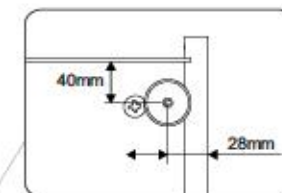
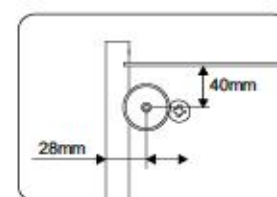
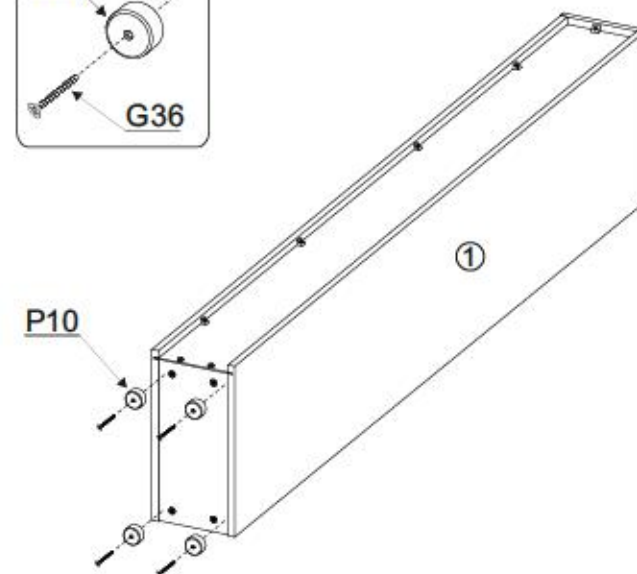

8/11

CITY / GIRON 20



X

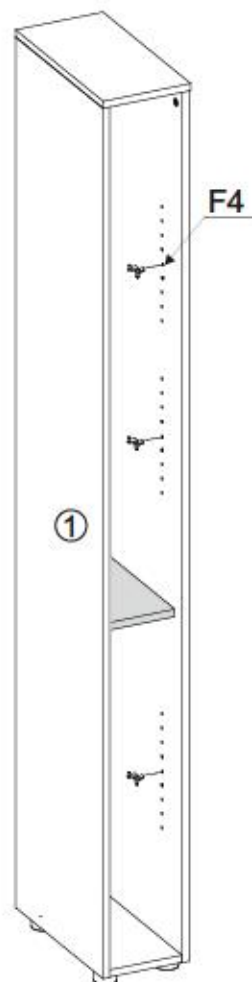
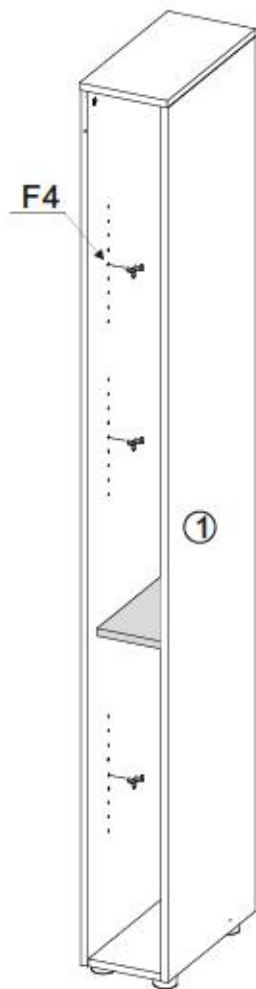
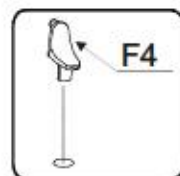
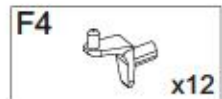

9/11

CITY / GIRON 20



XI

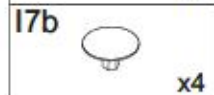
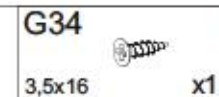
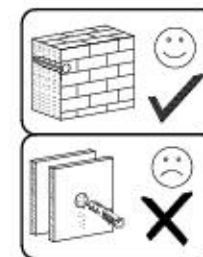

M11

M11

G34

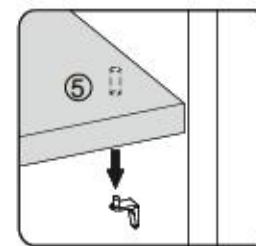
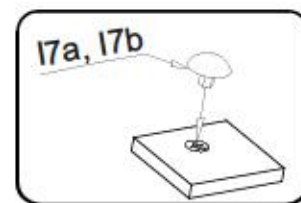
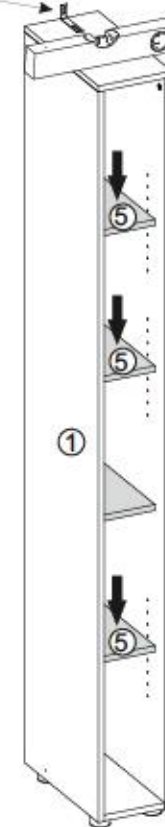

10/11 Service • Assistenza • Dienstverlening • Serwis • Servis • Szerviz • Сервисная служба

Name • Nom • Nome • Naam • Nazwa • Имя  
• Νόμος • Νέμ • Denumire • Isim • Имя

Nr • No • N° • Номер • Č • Sz

Typ • Type • Tip • Τύπος • Τίπο • Тип

CITY / GIRON

---

20

**D** Unsere Dienstleistungen für Beschädigte  
Sollten Ihnen ein Beschädigter fallen, können Sie diese Servicekarte direkt an die untenstehende Adresse mailen. Wir können auf andere Weise nur Beschädigte auf diesem Wege verschicken. Sollten Sie eine andere Beseitigung an Ihrem Möbelstück haben, so wenden Sie sich bitte direkt an Ihr Möbelhaus.

**GB** Our direct order service for filing  
If a filing part is missing, you can e-mail this service card directly to the address below. However, we can only send filing parts in this way if you have any other cause for complaint concerning your item of furniture, please contact your furniture store directly.

**CZ** Nahlé přímá služba pro kování  
Chybí-li vám nějaký díl z kování, můžete tuto službu kartu odeslat e-mailem přímo na níže uvedenou adresu. Touto cestou však můžeme komnatit jen díly kování. Pokud byste měli jinou příčinu stížnosti, obraťte se přímo na svého prodejce nábytku.

**F** En atelier la notice de montage  
Si vous remarque une fissure, veuillez envoyer directement la présente carte service à l'adresse e-mail ci-dessous. Cependant, ce nous permet uniquement d'envoyer des ferrures. Pour tout autre type de réclamation concernant votre meuble, veuillez contacter directement votre magasin d'aménagement.

**I** Il nostro servizio di aiuto per i danni del ferramenta  
Qualora Vi dovesse mancare un pezzo di ferramenta, allora Vi preghiamo di inviare questa carta di servizio immediatamente all'indirizzo sottostante. Possiamo inviare i pezzi di ferramenta solamente per mezzo di questo procedimento. Qualora dovesse avere qualche altra reclamo in merito al mobile, allora Vi preghiamo di rivolgerVi direttamente al Vostro Negozio di mobili.

**BG** Нашата директна услуга за облек  
Ако липват части от комплект, потържете настоящата сервисна карта и ни изпратете на e-mail адреса, посочен по-долу. По този начин можем да доставим само метални елементи от облек. Ако установите други дефекти по мебелта, би следвало да се обърнете към мебелното изпълнение, от който сте закупили стоката.

**NL** Onze directie voor losse onderdelen  
Wanneer er een onderdeel ontbreekt, kunt u deze servicekaart direct aan onze afdeling e-mailen. Wij kunnen langere tijd nog echter alleen losse onderdelen verzenden. Mocht u een ander probleem aan uw meubel hebben, verzaken wij u contact op te nemen met uw meubeldealer.

**PL** Nasz bezpośredni serwis części montażowych  
Jeżeli brakuje części konstrukcyjnych do montażu, prosimy o przesłanie nam niniejszej karty serwisowej na niżej podany adres e-mailowy. W ten sposób możemy przelać: Pełniąc tylko brukię części. W przypadku innych niż awaryjnych dołączonych mebli, prosimy zgłosić się do salonu meblowego, w którym został dokonany zakup.

**HR** Servis za otkove  
U slučaju da nedostaje neki od dijelova molimo vas da na dole navedenu mail adresu pošaljete naš servisni obrazac. Na ovaj način mogu se dostaviti samo otkovi. U slučaju da imate dodatne prigovore vezane uz komad namještaja molimo vas da se obratite branivo trgovini namještaja gdje je isti kupljen.

**HU** Direktrendeltetünk vasalatók esetén  
Ha hiányzik egy vasalék, ezt a kártyát közvetlenül elküldheti az alább található címre. Azonban csak vasalatókat tudunk így küldeni. Amennyiben másfajta reklamációt áll fel Ön károkhoz képest, forduljon közvetlenül a boltvezetőhöz.

**SK** Náš priamy servis pre čisti kovania  
Ak by Vám chýbala nejaká časť kování, môžete poslať toto servisní listu poslať e-mailom na nižšie uvedené adresu. Cieľ je kování vieme poslať iba týmto spôsobom. Ak by ste mali inú reklamáciu ohľadom vášho nábytku, obráťte sa priamo na Vašu predajňu nábytku.

**SLO** Naše direktno uslugišta strošila za otkove  
U vašem meblu bi bilo potrebno nekih od dijelova molimo vas da na dole navedenu mail adresu pošaljete naš servisni obrazac. Na ovaj način mogu se dostaviti samo otkove. U slučaju da imate dodatne prigovore vezane uz komad namještaja molimo vas da se obratite branivo trgovini namještaja gdje je isti kupljen.

**RO** Serviciul nostru direct pentru fieronerie  
Dacă în casa vă lipsește o piesă de fieronerie puteți să trimiteți direct această card de serviciu prin e-mail la adresa de mai jos. Noi nu putem expedia piesa de fieronerie decât pe această cale. Dacă aveți o altă reclamație referitoare la piesa de mobilier, atunci vă rugăm să vă adresați direct la magazinul dvs. de mobilier.

**RUS** Наша прямая сервис для поставок фурнитуры  
Если окажется, что Вам не хватает того или иного элемента фурнитуры, Вы можете отправить сервисную карту по факсу непосредственно на нижеуказанный адрес электронной почты. Однако, таким образом мы можем переслать лишь фурнитуру. Если же у Вас возникнут иные претензии относительно приобретенной мебели, пожалуйста, обращайтесь непосредственно в организацию, осуществившую продажу.

**S** Vår direktna tjena för beställningar  
Om du saknar en beståedil kan du skicka detta servicekort direkt till adressen som anges nedan. Tillåt endast på den enda möjligheten att skicka beställningar till dig. Om du har reklamationer på möbel av annan anledning än fel på komponenter till möbeln, direkt.

**ES** Nuestro servicio directo para accesorios  
Si le falta algún accesorio, puede enviar esta tarjeta de servicio directamente a la siguiente dirección. No obstante, por este método solo podemos enviar accesorios. Si tiene alguna otra objeción sobre su mueble, consulte directamente con su mueblería.

**TR** Doğrudan lık doğrudan servisler  
Eğer donatılar eksikse bu servis kartını doğrudan aşağıdaki bulunan adrese doğrudan mail ile gönderebilirsiniz. Sadece bu yolla donatılar gönderilebilir. Mobilyanızda başka şikayetleriniz varsa lütfen doğrudan mobilya satışınıza dönün.



B1 ø8x35 X...	I7a X...	I7b X...
K1 X...	K10 X...	G36 4x30 X...
G34 3,5x16 X...	M11 X...	G50 3x20 X...
P10 X...	F4 X...	

+49 5233 95 290 10

service@mv-stehmet.de

11/11 Service • Assistenza • Dienstverlening • Serwis • Servis • Szerviz • Сервисная служба

Name • Nom • Nome • Naam • Nazwa • Имя  
• Νόμος • Νέμ • Denumire • Isim • Имя

Nr • No • N° • Номер • Č • Sz

Typ • Type • Tip • Τύπος • Τίπο • Тип

CITY / GIRON

---

20

**D** Unsere Dienstleistungen für Beschädigte  
Sollten Ihnen ein Beschädigter fallen, können Sie diese Servicekarte direkt an die untenstehende Adresse mailen. Wir können allerdings nur Beschädigte auf diesem Wege verschicken. Sollten Sie eine andere Beseitigung an Ihrem Möbelstück haben, so wenden Sie sich bitte direkt an Ihr Möbelhaus.

**GB** Our direct order service for filing  
If a filing part is missing, you can e-mail this service card directly to the address below. However, we can only send filing parts in this way if you have any other cause for complaint concerning your item of furniture, please contact your furniture store directly.

**CZ** Nahlé přímá služba pro kování  
Chybí-li vám nějaký díl z kování, můžete tuto servisní kartu odeslat e-mailem přímo na níže uvedenou adresu. Touto cestou však můžeme komnatit jen díly kování. Pokud byste měli jinou příčinu stížnosti, obraťte se přímo na svého prodejce nábytku.

**F** En atelier la notice de montage  
Si vous remarque une fissure, veuillez envoyer directement la présente carte service à l'adresse e-mail ci-dessous. Cependant, ce nous permet uniquement d'envoyer des serrures. Pour tout autre type de réclamation concernant votre meuble, veuillez contacter directement votre magasin d'aménagement.

**I** Il nostro servizio di aiuto per i danni del ferramenta  
Qualora Vi dovesse mancare un pezzo di ferramenta, allora Vi preghiamo di inviare questa carta di servizio immediatamente all'indirizzo sottostante. Possiamo inviare i pezzi di ferramenta solamente per mezzo di questo procedimento. Qualora dovesse avere qualche altra reclamo in merito al mobile, allora Vi preghiamo di rivolgerVi direttamente al Vostro Negozio di mobili.

**BG** Нашата директна услуга за облек  
Ако липват части от комплект, потържете настоящата сервисна карта и ни изпратете на e-mail адреса, посочен по-долу. По този начин можем да доставим само метални елементи от облек. Ако установите други дефекти по мебелта, би следвало да се обърнете към мебелното изпълнение, от който сте закупили стоката.

**NL** Onze directie voor losse onderdelen  
Wanneer er een onderdeel ontbreekt, kunt u deze servicekaart direct aan onze afdeling e-mailen. Wij kunnen langere tijd nog echter alleen losse onderdelen verzenden. Mocht u een ander probleem aan uw meubel hebben, verzaken wij u contact op te nemen met uw meubeldealer.

**PL** Nasz bezpośredni serwis części montażowych  
Jeżeli brakuje części konstrukcyjnych do montażu, prosimy o przesłanie nam niniejszej karty serwisowej na niżej podany adres e-mailowy. W ten sposób możemy przelać: Pełniąc tylko brukię części. W przypadku innych niż awaryjnych dołączonych mebli, prosimy zgłosić się do salonu meblowego, w którym został dokonany zakup.

**HR** Servis za otkove  
U slučaju da nedostaje neki od dijelova molimo vas da na dole navedenu mail adresu pošaljete naš servisni obrazac. Na ovaj način mogu se dostaviti samo otkovi. U slučaju da imate dodatne prigovore vezane uz komad namještaja molimo vas da se obratite branivo trgovini namještaja gdje je isti kupljen.

**HU** Direktrendeltetünk vasalatók esetén  
Ha hiányzik egy vasalék, ezt a kártyát közvetlenül elküldheti az alább található címre. Azonban csak vasalatókat tudunk így küldeni. Amennyiben másfajta reklamációt áll fel Ön károkhoz képest, forduljon közvetlenül a boltvezetőhöz.

**SK** Náš priamy servis pre čisti kovania  
Ak by Vám chýbala nejaká časť kování, môžete poslať toto servisní listu poslať e-mailom na nižšie uvedené adresu. Cieľ je kování vieme poslať iba týmto spôsobom. Ak by ste mali inú reklamáciu ohľadom vášho nábytku, obráťte sa priamo na Vašu predajňu nábytku.

**SLO** Naše direktno uslugišta strošila za otkove  
U vašem meblu bi bilo potrebno nekih od dijelova molimo vas da na dole navedenu mail adresu pošaljete naš servisni obrazac. Na ovaj način mogu se dostaviti samo otkove. U slučaju da imate dodatne prigovore vezane uz komad namještaja molimo vas da se obratite branivo trgovini namještaja gdje je isti kupljen.

**RO** Serviciul nostru direct pentru fieronerie  
Dacă în casa vă lipsește o piesă de fieronerie puteți să trimiteți direct această card de serviciu prin e-mail la adresa de mai jos. Noi nu putem expedia piesa de fieronerie decât pe această cale. Dacă aveți o altă reclamație referitoare la piesa de mobilier, atunci vă rugăm să vă adresați direct la magazinul dvs. de mobilier.

**RUS** Наша прямая сервис для поставок фурнитуры  
Если окажется, что Вам не хватает того или иного элемента фурнитуры, Вы можете отправить сервисную карту по факсу непосредственно на нижеуказанный адрес электронной почты. Однако, таким образом мы можем переслать лишь фурнитуру. Если же у Вас возникнут иные претензии относительно приобретенной мебели, пожалуйста, обращайтесь непосредственно в организацию, осуществившую продажу.

**S** Vår direktna tjena för beställningar  
Om du saknar en beståedil kan du skicka detta servicekort direkt till adressen som anges nedan. Tillåt endast på den enda möjligheten att skicka beställningar till dig. Om du har reklamationer på möbel av annan anledning än fel på komponenter till möbeln, direkt.

**ES** Nuestro servicio directo para accesorios  
Si le falta algún accesorio, puede enviar esta tarjeta de servicio directamente a la siguiente dirección. No obstante, por este método solo podemos enviar accesorios. Si tiene alguna otra objeción sobre su mueble, consulte directamente con su mueblería.

**TR** Doğrudan lık doğrudan servisler  
Eğer donatılar eksikse bu servis kartını doğrudan aşağıdaki bulunan adrese doğrudan mail ile gönderebilirsiniz. Sadece bu yolla donatılar gönderilebilir. Mobilyanızda başka şikayetleriniz varsa lütfen doğrudan mobilya satışınıza dönün.

nr	l [mm]	Ø [mm]	l [mm]	Menge	Coll
1	1954	400	16	1	1/1
2	1954	400	16	1	1/1
3	200	401	16	1	1/1
4	166	378	16	1	1/1
5	166	325	16	3	1/1
6	166	325	16	1	1/1
7	1956	176	3	1	1/1

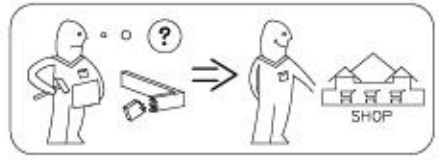
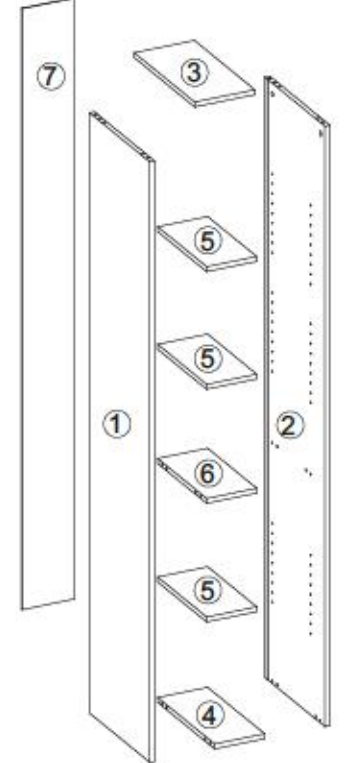

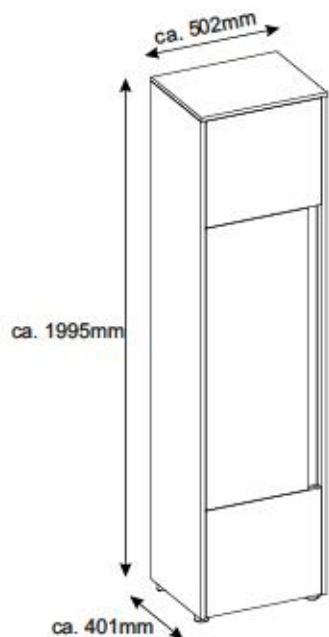

- Ⓓ **Montageanleitung**
- Ⓐ **Handleiding voor de montage**
- Ⓓ **Montaj talimat**
- Ⓕ **Notice de montage**
- Ⓒ **Montážní návod**
- Ⓗ **Szerelési útmutató**
- Ⓒ **Assembly Instructions**
- Ⓐ **Instrukcja montażu**
- Ⓒ **Инструкция по монтажу**
- Ⓙ **Istruzioni di montaggio**
- Ⓐ **Návod na montáž**
- Ⓓ **Instrucțiunile de montaj**
- Ⓒ **Instrucciones de montaje**
- Ⓓ **Montaj Talimat**

nr	L[mm]	B[mm]	T[mm]	Menge	Coll
1	1954	400	16	1	1/1
2	1954	400	16	1	1/1
3	502	401	16	1	1/1
4	468	362	16	3	1/1
5	468	322	16	2	1/1
6	1122	77	38	1	1/1
7	419	463	16	2	1/1
8	1105	410	16	1	1/1
9	1956	478	3	1	1/1

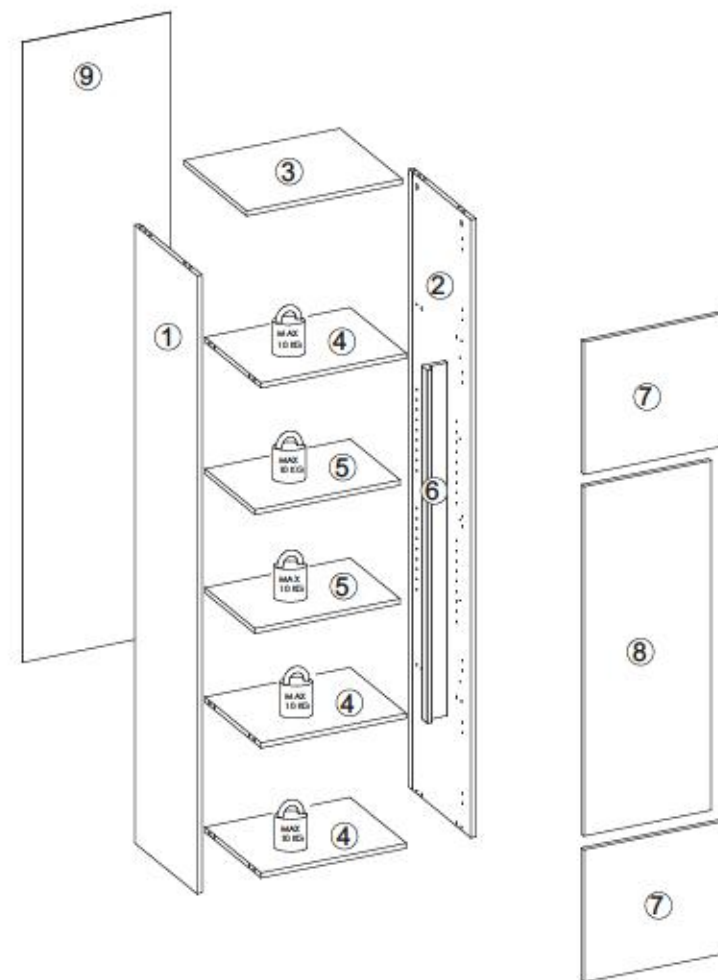
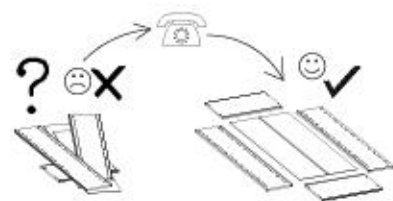
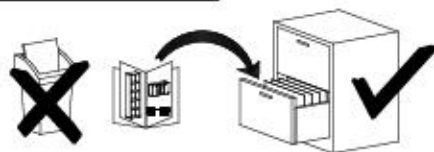
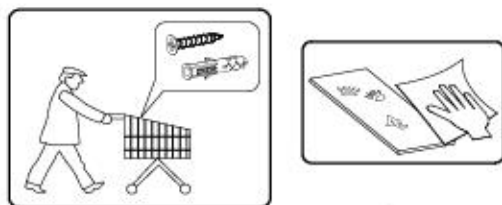
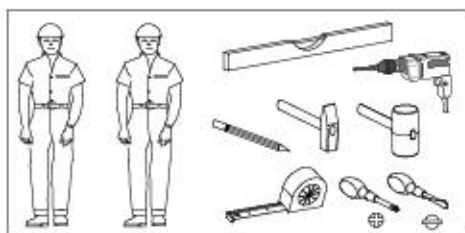

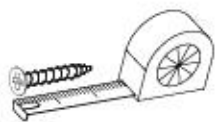
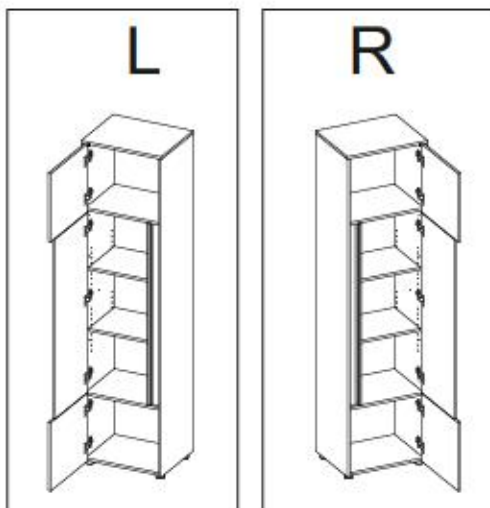

<b>B1</b> ø8x35 x16	<b>I7</b>  x12	<b>K1</b>  x16	<b>K10</b>  x16	<b>D4</b>  x7
<b>C6</b>  x7	<b>G36</b> 4x30 x4	<b>G34</b> 3,5x16 x15	<b>G49</b> 4x16 x10	<b>F13</b>  x5
<b>I1</b>  x9	<b>M11</b>  x1	<b>G50</b> 3x20 x12	<b>P10</b>  x4	<b>F2</b>  x8

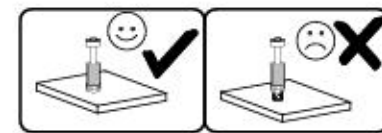
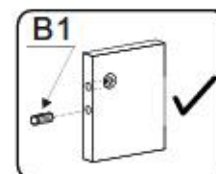
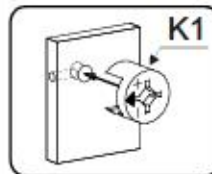
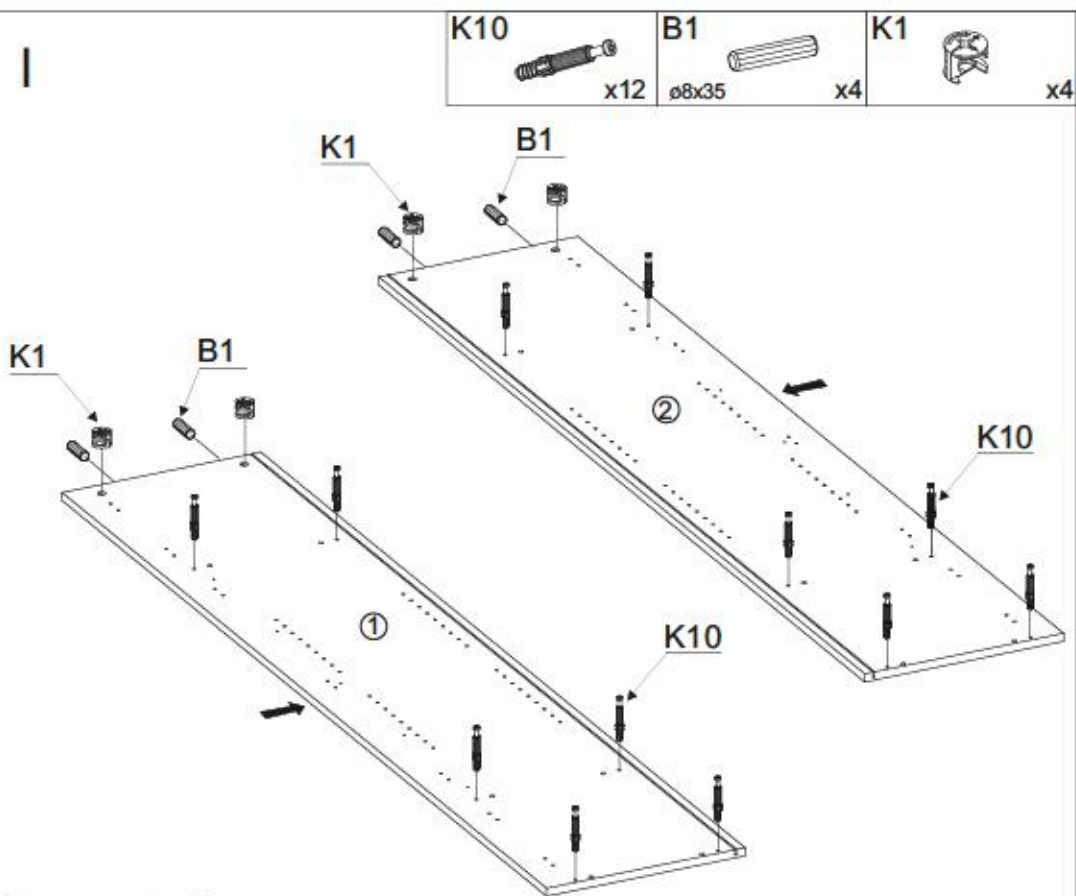

**II**

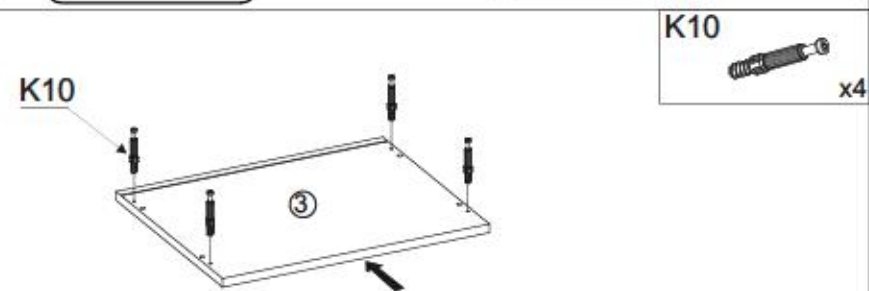



III

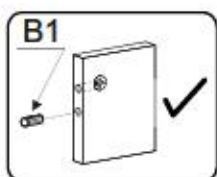
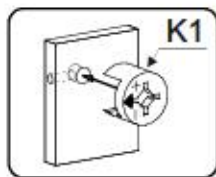
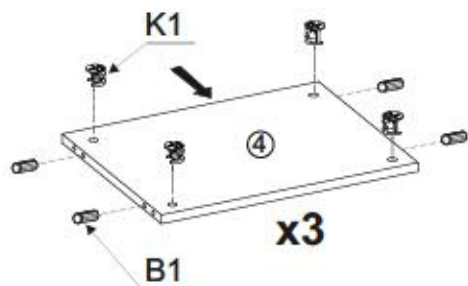
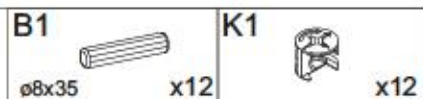

IV

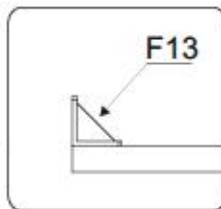
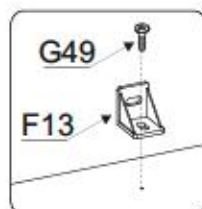
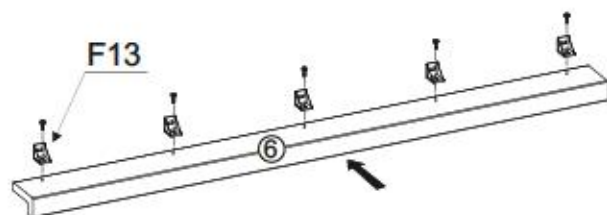
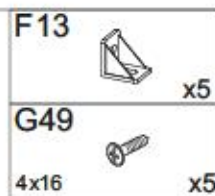

V

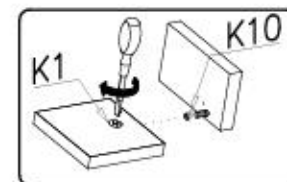
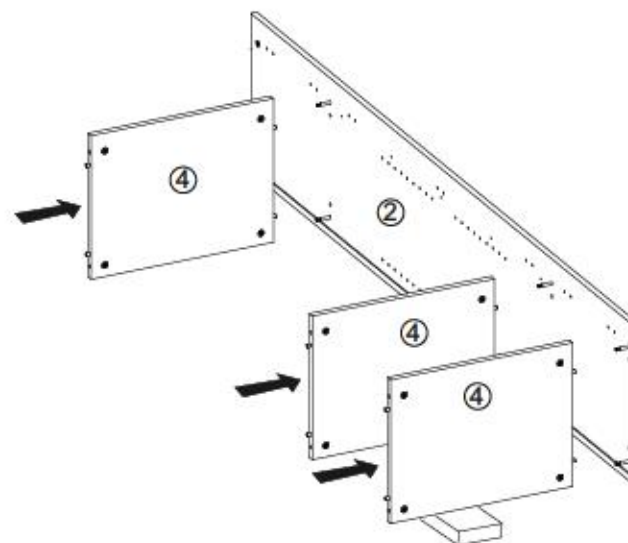

VI

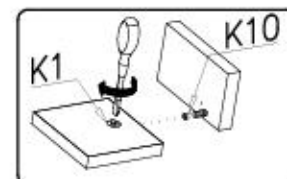
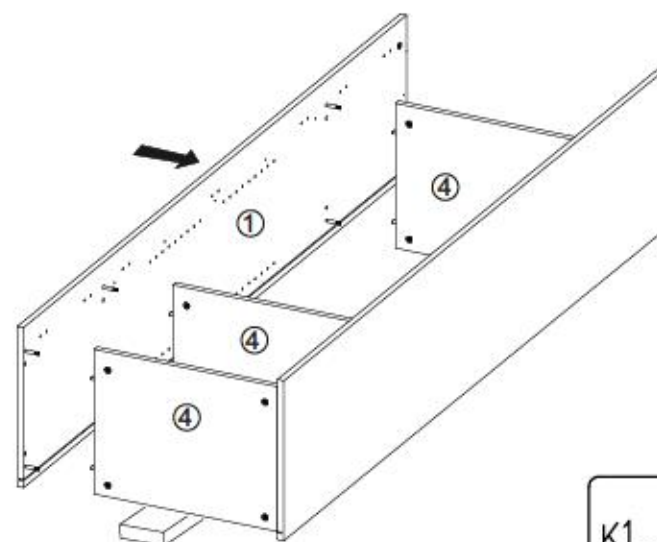



VII

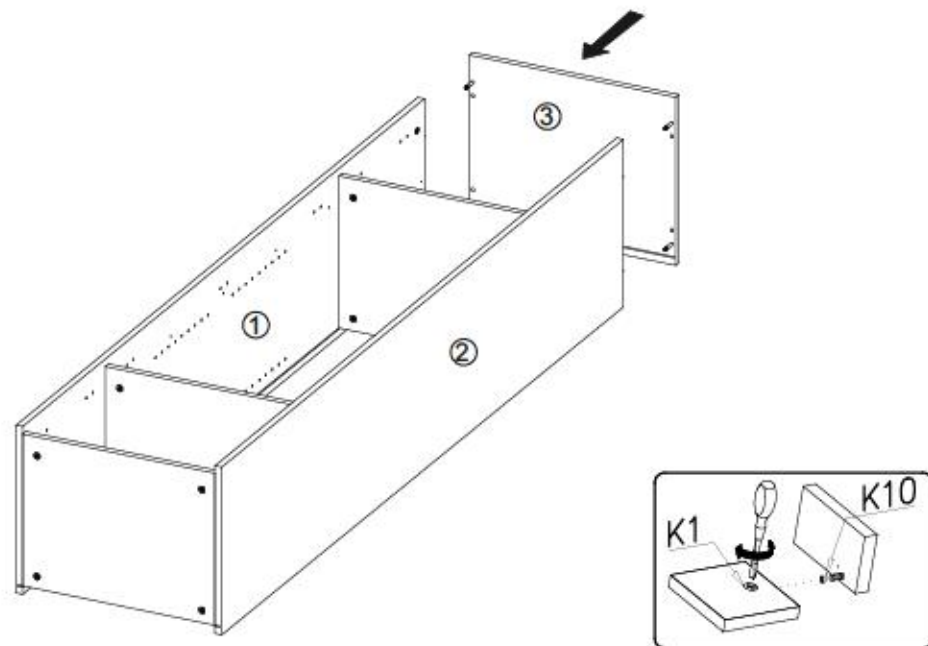

VIII

G36

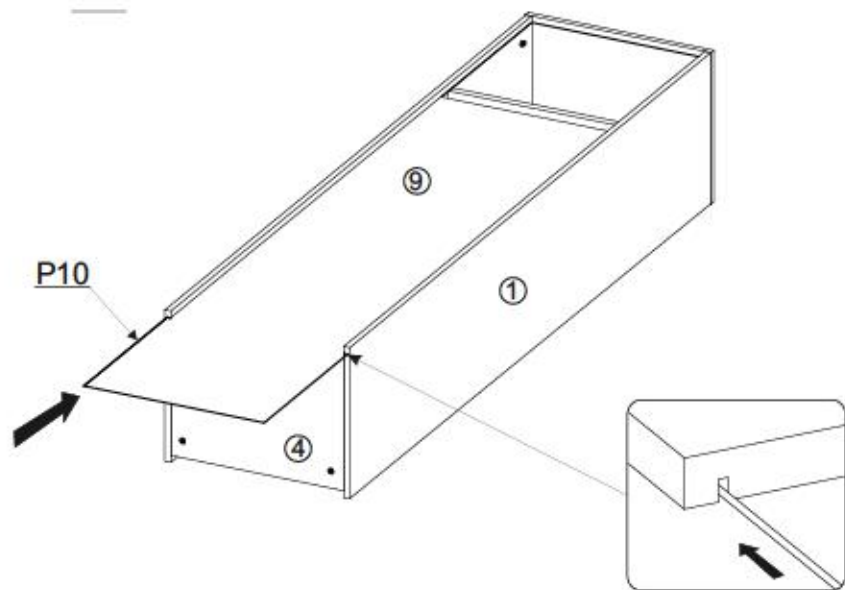

IX

G50



3x20

x12

I1



x9

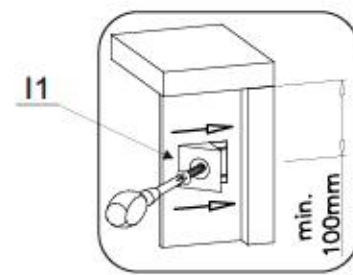
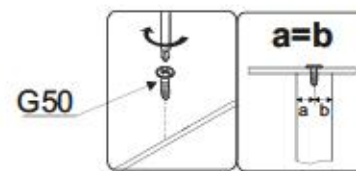
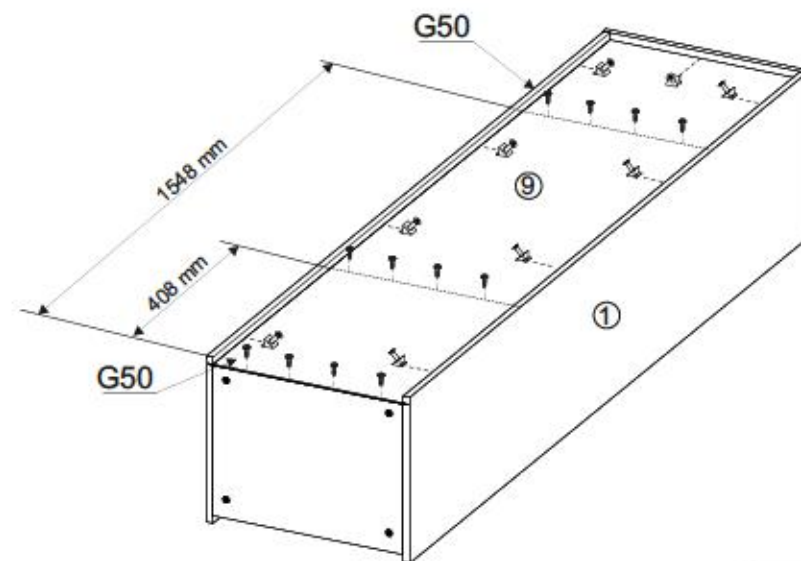
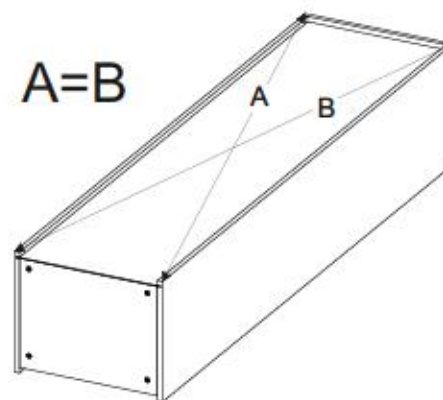



9/18

CITY / GIRON 25



X

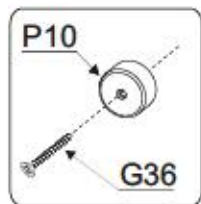

P10



x4

G36



4x30

x4

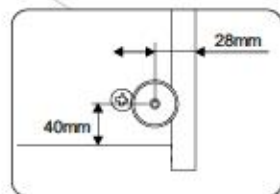
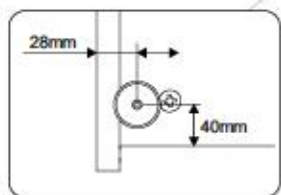
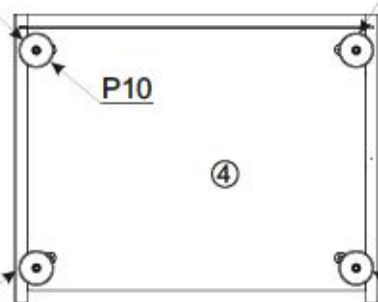
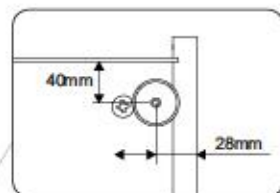
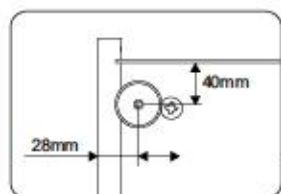
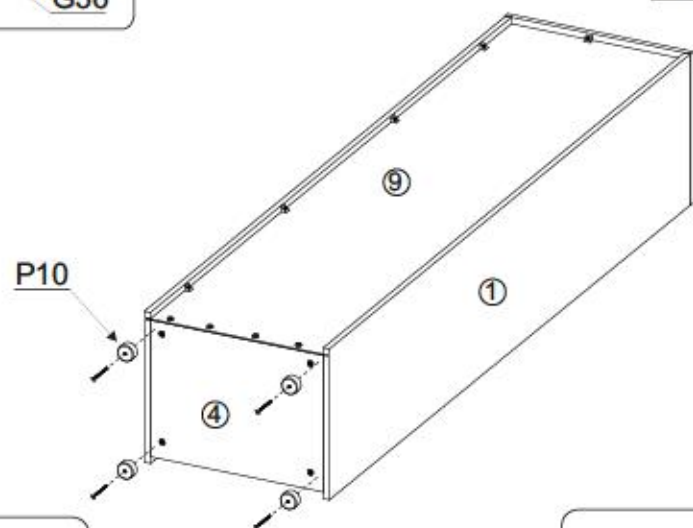

10/18

CITY / GIRON 25



XI

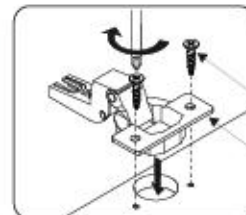

G34

C6

C6



x3

G34



3,5x16

x6

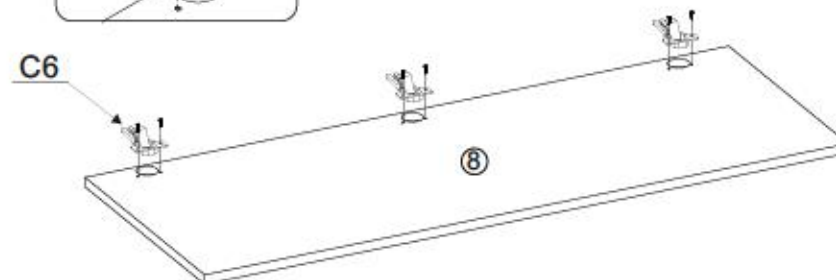

XII

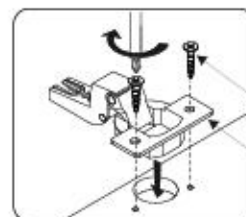

G34

C6

C6



x4

G34



3,5x16

x8

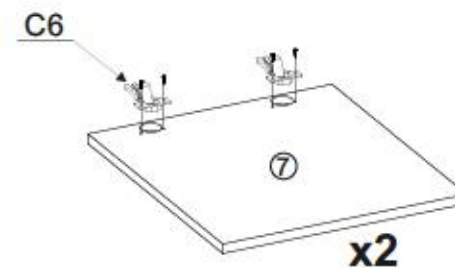

11/18

CITY / GIRON 25



XIII

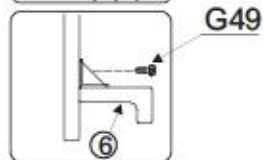
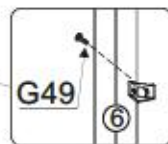
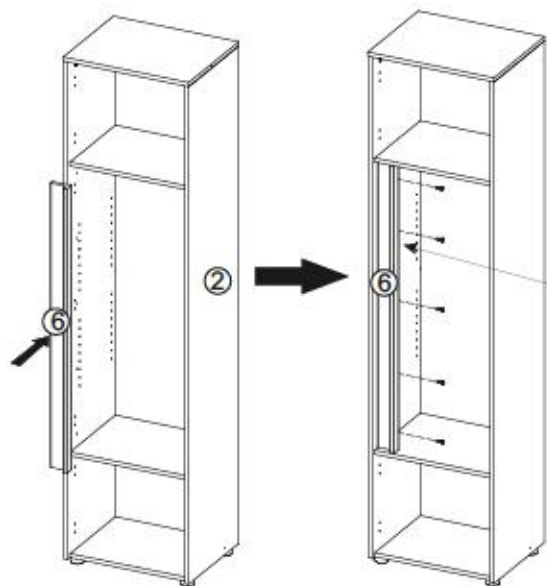
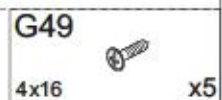
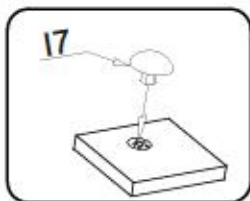
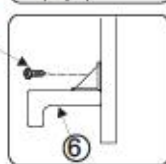
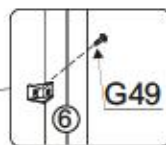
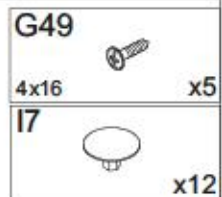
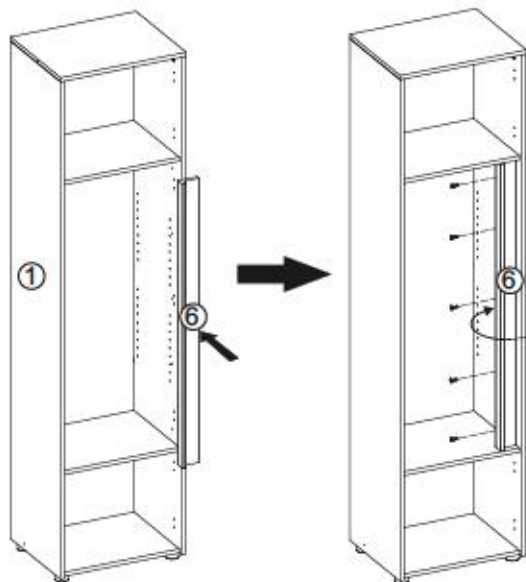
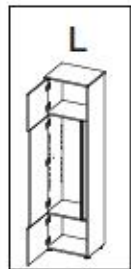

12/18

CITY / GIRON 25



XIV

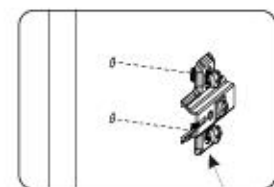
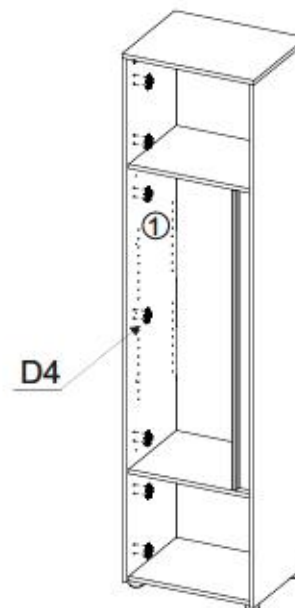
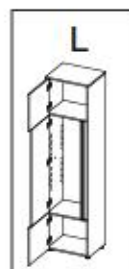

D4

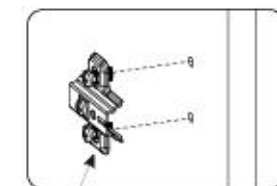
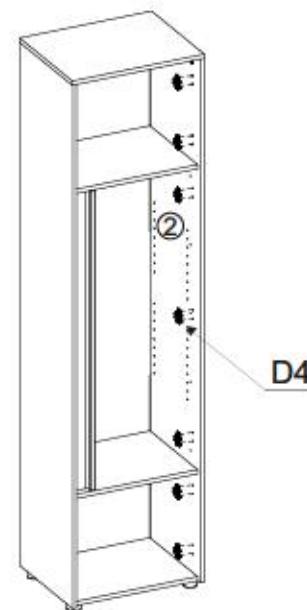

D4



XV

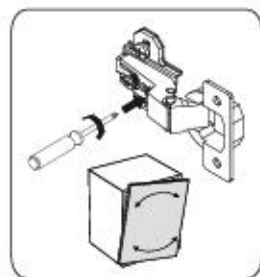
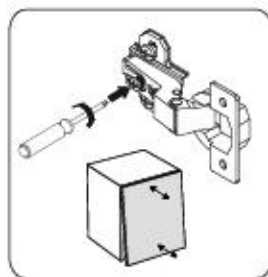
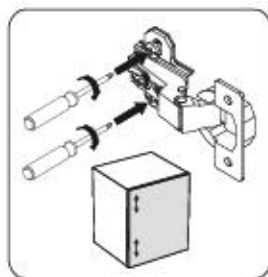
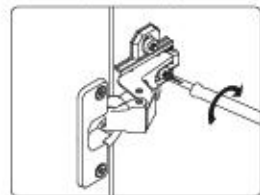
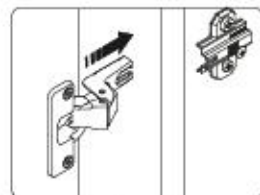
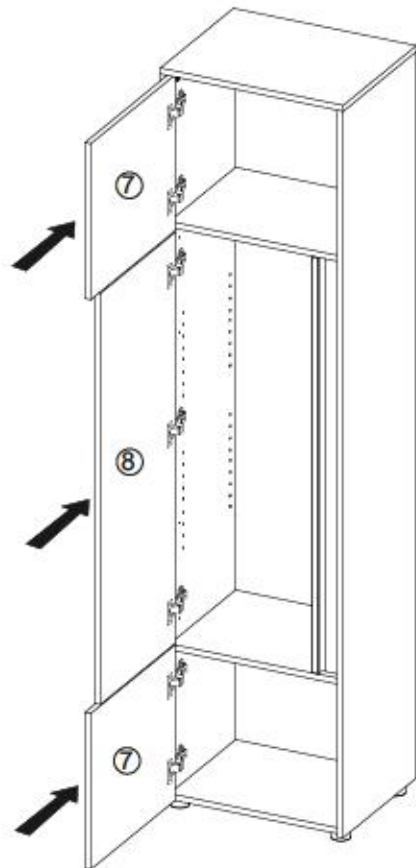
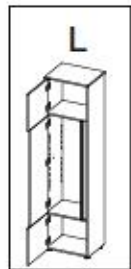

R

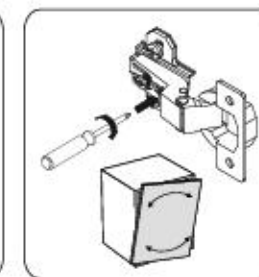
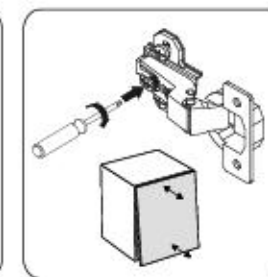
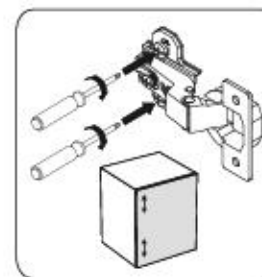
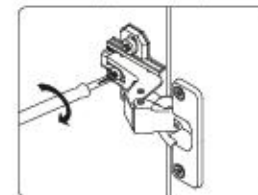
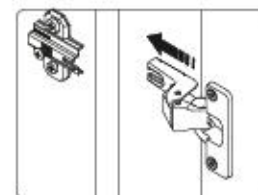
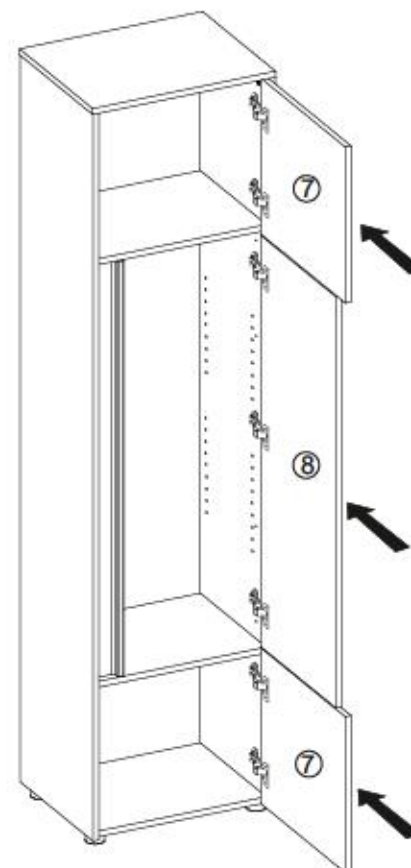
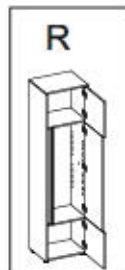

15/18

CITY / GIRON 25



XVI

F2



x8

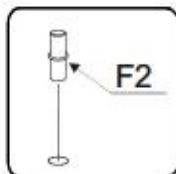

F2

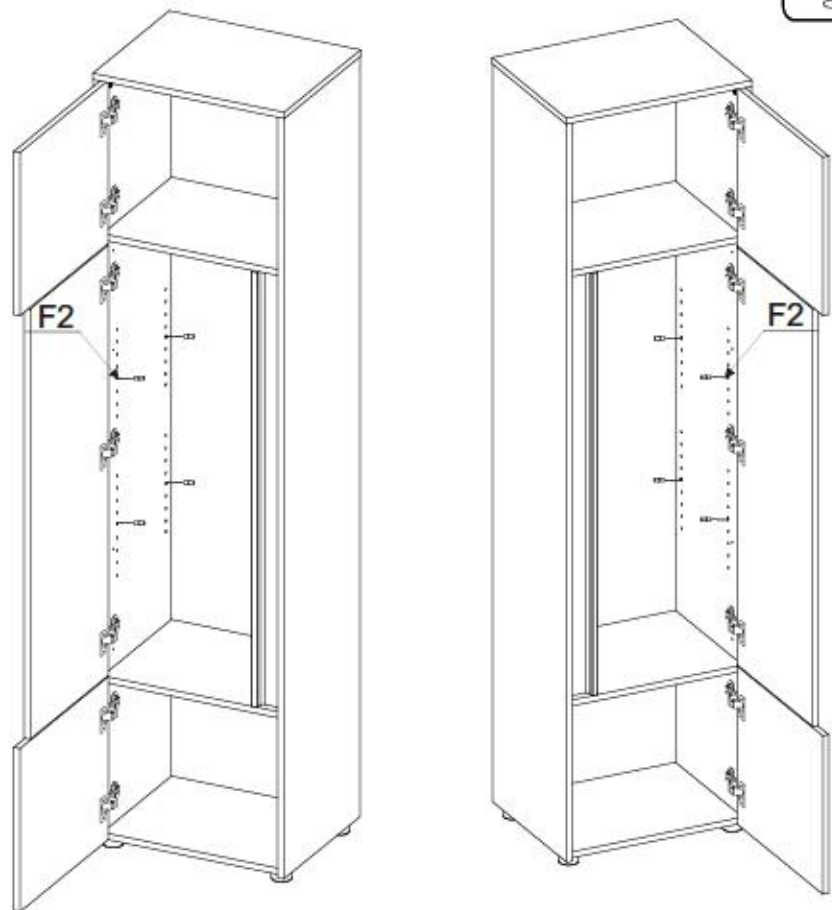

16/18

CITY / GIRON 25



XVII

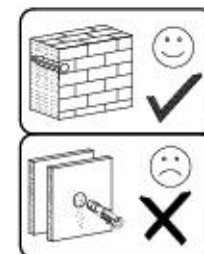

G34



3,5x16

x1

M11



x1

M11

M11

G34

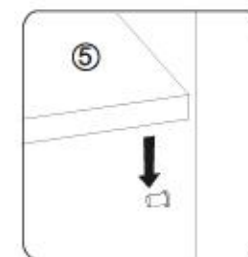
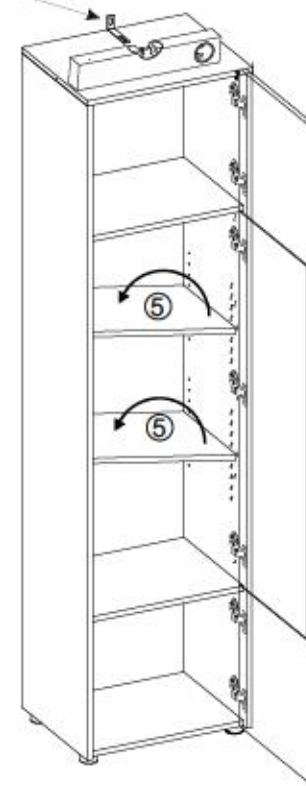
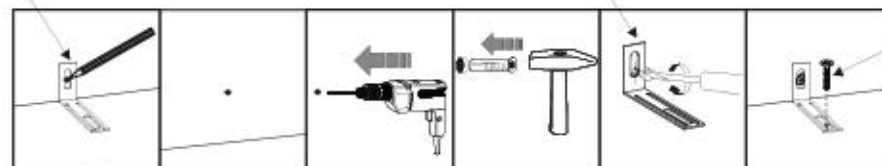

17/18 Service • Assistenza • Dienstverlening • Serwis • Servis • Szerviz • Сервисная служба

Name • Nom • Nome • Naam • Nazwa • Имя  
• Názov • Név • Denumire • Isim • Имя  
CITY / GIRON --- 25

**D** Usare l'indirizzo di: Deschiappile  
Sollte Ihnen ein Beschlagteil fehlen, können Sie diese Servicekarte direkt an die untenstehende Adresse mailen. Wir können ab sofort nur Beschlagteile auf diesem Wege verschicken. Sollten Sie eine andere Bausendung an Ihren Möbelstück haben, so wenden Sie sich bitte direkt an Ihr Möbelhaus.

**GB** Our direct order service for fitting  
If a fitting part is missing, you can e-mail this service card directly to the address below. However, we can only send fitting parts in this way if you have any other cause for complaint concerning your item of furniture, please contact your furniture store directly.

**CZ** Nalep přímou službu pro kování  
Chybí-li vám nějaký díl z kování, můžete tuto servisní kartu odeslat e-mailem přímo na níže uvedenou adresu. Touto cestou však můžeme doručit jen díly kování. Pokud byste měli jinou příčinu stížnosti, obraťte se přímo na svého prodejce nábytku.

**F** En attendant la notice de montage  
Si vous remarque une erreur, veuillez envoyer directement la présente carte service à l'adresse e-mail indiquée ci-dessous. Cependant, ceci nous permet uniquement d'envoyer des ferrures. Pour tout autre type de réclamation concernant votre meuble, veuillez contacter directement votre magasin d'ameublement.

**I** Il nostro servizio di aiuto per il ordine della ferramenta  
Qualora Vi dovesse mancare un pezzo di fissaggio, allora Vi preghiamo di inviare questa carta di servizio immediatamente all'indirizzo sottostante. Possiamo inviare i pezzi di fissaggio solamente per mezzo di questo procedimento. Qualora dovete avere qualche altra reclamo, in merito al mobile, allora Vi preghiamo di rivolgerVi direttamente al Vostro Negozio di mobili.

**BG** Нашата директна услуга за облек  
Ако липват части от комплект, потърсете настоящата сервисна карта и не я прагнете на e-mail адреса, защото по-рано. По всички останали случаи директно свържете експерта от облек. Ако установите други дефекти по мебелта, се свържете пряко с облекателя или мебелната експлоатация, от която сте закупили стоката.

**NL** Onze directie voor losse onderdelen  
Wanneer er een onderdeel ontbreekt, kunt u deze servicekaart direct aan onze afdeling e-mailadres sturen. Wij kunnen langere tijd nog achter al een besteld deel vastmaken. Mocht u een ander probleem aan uw meubel hebben, verzaken wij u contact op te nemen met uw meubeldealer.

**PL** Nasz bezpośredni serwis części montażowych  
Jeżeli brakuje części konstrukcyjnych do montażu, prosimy o przesłanie nam niniejszej karty serwisowej na niżej podany adres e-mailowy. W ten sposób możemy przesłać Państwu tylko konstrukcyjne części. W przypadku innych reklamacji dotyczących mebla, prosimy zgłaszać je do salonu meblowego, w którym został dokonany zakup.

**HR** Servis za otkove  
U slučaju da nedostaje neki od dijelova molimo vas da na dolje navedenu mail adresu pošaljete ovaj servisni obrazac. Na ovaj način mogu se dostaviti samo otkovi. U slučaju da imate dodatne prigovore vezane uz komad namještaja molimo vas da se obratite izravno trgovini namještaja gdje je isti kupljen.

**HU** Direktárgéltetünk varakészlet esetére  
Ha hiányzik egy vasalat, ezt a kártyát elektronikus úton küldhet az alább található címre. Azonban csak az alábbiak tartanak így kizárólag. Amennyiben másféle reklamációt kell felfüggesztésig bejelenteni, forduljon közvetlenül a boltüzeméhez.

**SK** Náš priamy servis pri časti kovánia  
Ak by Vám chýbala nejaká časť kovánia, môžete poslať túto servisnú kartu poslať e-mailom na nižšie uvedenú adresu. Cieľ je kovánie. Vieme poslať iba tieto aplikácie. Ak by ste mali inú reklamáciu ohľadom vášho nábytku, obráťte sa priamo na Vašu predajňu nábytku.

**SLO** Nalep direktno uslugi storitev za delila  
V tem namreč lahko otkove, lahko to serviso karico pošljete po e-pošti direktno na spodnji naslov. Po tej poti vam lahko pošljemo samo otkove. Če imate kakršnakoli kazen drug del pohištva, se obrnite neposredno na vašo trgovino pohištva.

**RO** Serviciul nostru direct pentru fierare  
Dacă în casa vă lipsește o piesă de fierare (sau) și înlocuiți direct această card de serviciu prin e-mail la adresa de mai jos. Noi nu putem expedia piesa de fierare decât pe această cale. Dacă aveți o altă reclamație referitoare la piesa de mobilier, atunci vă rugăm să vă adresați direct la magazinul dvs. de mobilier.

**RUS** Наш прямой сервис для поставки фурнитуры  
Если заметили, что Вам не хватает того или иного элемента фурнитуры, Вы можете отправить сервисную карту по факсу непосредственно на нижеприведенный адрес электронной почты. Однако, таким образом мы можем переслать лишь фурнитуру. Если же у Вас возникнут иные претензии относительно приобретенной мебели, пожалуйста, обращайтесь непосредственно в магазин, осуществляющий продажу.

**S** Vår direktna tjena för beställningar  
Om du saknar en beställning kan du skicka detta servicekort direkt till adressen som anges nedan. Till det så detta är den enda möjlighet att skicka beställningar till dig. Om du har några andra klagomål av annan art än ingått i köpet av kontakta ditt möbelföretag direkt.

**ES** Nuestro servicio directo para accesorios  
Si le falta algún accesorio, puede enviar esta tarjeta de servicio directamente a la siguiente dirección. No obstante, por este método solo podemos enviar accesorios. Si tiene alguna otra objeción a su mueble, consulte directamente con su mueblería.

**TR** Doğrudan loto doğrudan servisleriniz  
Eğer donanılar eksikse bu servise kartini doğrudan gönderin başka bir sorunla ilgili servis karti göndermezsiniz. Servise karti göndermezseniz mağazaya gidiniz.



<b>B1</b> ø8x35 X... 	<b>I7</b> X... 	<b>K1</b> X... 
<b>K10</b> X... 	<b>D4</b> X... 	<b>C6</b> X... 
<b>G36</b> 4x30 X... 	<b>G34</b> 3,5x16 X... 	<b>G49</b> 4x16 X... 
<b>F13</b> X... 	<b>I1</b> X... 	<b>M11</b> X... 
<b>G50</b> 3x20 X... 	<b>P10</b> X... 	<b>F2</b> X... 

service@mv-steinheim.de

+49 5233 95 290 10

18/18 Service • Assistenza • Dienstverlening • Serwis • Servis • Szerviz • Сервисная служба

Name • Nom • Nome • Naam • Nazwa • Имя  
• Názov • Név • Denumire • Isim • Имя  
CITY / GIRON --- 25

**D** Usare l'indirizzo di: Deschiappile  
Sollte Ihnen ein Beschlagteil fehlen, können Sie diese Servicekarte direkt an die untenstehende Adresse mailen. Wir können allerdings nur Beschlagteile auf diesem Wege verschicken. Sollten Sie eine andere Bausendung an Ihren Möbelstück haben, so wenden Sie sich bitte direkt an Ihr Möbelhaus.

**GB** Our direct order service for fitting  
If a fitting part is missing, you can e-mail this service card directly to the address below. However, we can only send fitting parts in this way if you have any other cause for complaint concerning your item of furniture, please contact your furniture store directly.

**CZ** Nalep přímou službu pro kování  
Chybí-li vám nějaký díl z kování, můžete tuto servisní kartu odeslat e-mailem přímo na níže uvedenou adresu. Touto cestou však můžeme doručit jen díly kování. Pokud byste měli jinou příčinu stížnosti, obraťte se přímo na svého prodejce nábytku.

**F** En attendant la notice de montage  
Si vous remarque une erreur, veuillez envoyer directement la présente carte service à l'adresse e-mail indiquée ci-dessous. Cependant, ceci nous permet uniquement d'envoyer des ferrures. Pour tout autre type de réclamation concernant votre meuble, veuillez contacter directement votre magasin d'ameublement.

**I** Il nostro servizio di aiuto per il ordine della ferramenta  
Qualora Vi dovesse mancare un pezzo di fissaggio, allora Vi preghiamo di inviare questa carta di servizio immediatamente all'indirizzo sottostante. Possiamo inviare i pezzi di fissaggio solamente per mezzo di questo procedimento. Qualora dovete avere qualche altra reclamo, in merito al mobile, allora Vi preghiamo di rivolgerVi direttamente al Vostro Negozio di mobili.

**BG** Нашата директна услуга за облек  
Ако липват части от комплект, потърсете настоящата сервисна карта и не я прагнете на e-mail адреса, защото по-рано. По всички останали случаи директно свържете експерта от облек. Ако установите други дефекти по мебелта, се свържете пряко с облекателя или мебелната експлоатация, от която сте закупили стоката.

**NL** Onze directie voor losse onderdelen  
Wanneer er een onderdeel ontbreekt, kunt u deze servicekaart direct aan onze afdeling e-mailadres sturen. Wij kunnen langere tijd nog achter al een besteld deel vastmaken. Mocht u een ander probleem aan uw meubel hebben, verzaken wij u contact op te nemen met uw meubeldealer.

**PL** Nasz bezpośredni serwis części montażowych  
Jeżeli brakuje części konstrukcyjnych do montażu, prosimy o przesłanie nam niniejszej karty serwisowej na niżej podany adres e-mailowy. W ten sposób możemy przesłać Państwu tylko konstrukcyjne części. W przypadku innych reklamacji dotyczących mebla, prosimy zgłaszać je do salonu meblowego, w którym został dokonany zakup.

**HR** Servis za otkove  
U slučaju da nedostaje neki od dijelova molimo vas da na dolje navedenu mail adresu pošaljete ovaj servisni obrazac. Na ovaj način mogu se dostaviti samo otkovi. U slučaju da imate dodatne prigovore vezane uz komad namještaja molimo vas da se obratite izravno trgovini namještaja gdje je isti kupljen.

**HU** Direktárgéltetünk varakészlet esetére  
Ha hiányzik egy vasalat, ezt a kártyát elektronikus úton küldhet az alább található címre. Azonban csak az alábbiak tartanak így kizárólag. Amennyiben másféle reklamációt kell felfüggesztésig bejelenteni, forduljon közvetlenül a boltüzeméhez.

**SK** Náš priamy servis pri časti kovánia  
Ak by Vám chýbala nejaká časť kovánia, môžete poslať túto servisnú kartu poslať e-mailom na nižšie uvedenú adresu. Cieľ je kovánie. Vieme poslať iba tieto aplikácie. Ak by ste mali inú reklamáciu ohľadom vášho nábytku, obráťte sa priamo na Vašu predajňu nábytku.

**SLO** Nalep direktno uslugi storitev za delila  
V tem namreč lahko otkove, lahko to serviso karico pošljete po e-pošti direktno na spodnji naslov. Po tej poti vam lahko pošljemo samo otkove. Če imate kakršnakoli kazen drug del pohištva, se obrnite neposredno na vašo trgovino pohištva.

**RO** Serviciul nostru direct pentru fierare  
Dacă în casa vă lipsește o piesă de fierare (sau) și înlocuiți direct această card de serviciu prin e-mail la adresa de mai jos. Noi nu putem expedia piesa de fierare decât pe această cale. Dacă aveți o altă reclamație referitoare la piesa de mobilier, atunci vă rugăm să vă adresați direct la magazinul dvs. de mobilier.

**RUS** Наш прямой сервис для поставки фурнитуры  
Если заметили, что Вам не хватает того или иного элемента фурнитуры, Вы можете отправить сервисную карту по факсу непосредственно на нижеприведенный адрес электронной почты. Однако, таким образом мы можем переслать лишь фурнитуру. Если же у Вас возникнут иные претензии относительно приобретенной мебели, пожалуйста, обращайтесь непосредственно в магазин, осуществляющий продажу.

**S** Vår direktna tjena för beställningar  
Om du saknar en beställning kan du skicka detta servicekort direkt till adressen som anges nedan. Till det så detta är den enda möjlighet att skicka beställningar till dig. Om du har några andra klagomål av annan art än ingått i köpet av kontakta ditt möbelföretag direkt.

**ES** Nuestro servicio directo para accesorios  
Si le falta algún accesorio, puede enviar esta tarjeta de servicio directamente a la siguiente dirección. No obstante, por este método solo podemos enviar accesorios. Si tiene alguna otra objeción a su mueble, consulte directamente con su mueblería.

**TR** Doğrudan loto doğrudan servisleriniz  
Eğer donanılar eksikse bu servise kartini doğrudan gönderin başka bir sorunla ilgili servis karti göndermezsiniz. Servise karti göndermezseniz mağazaya gidiniz.

nr	L[mm]	B[mm]	T[mm]	Menge	Coll.
1	1954	400	16	1	1/1
2	1954	400	16	1	1/1
3	502	401	16	1	1/1
4	468	362	16	3	1/1
5	468	322	16	2	1/1
6	1122	77	38	1	1/1
7	419	463	16	2	1/1
8	1105	410	16	1	1/1
9	1956	478	3	1	1/1

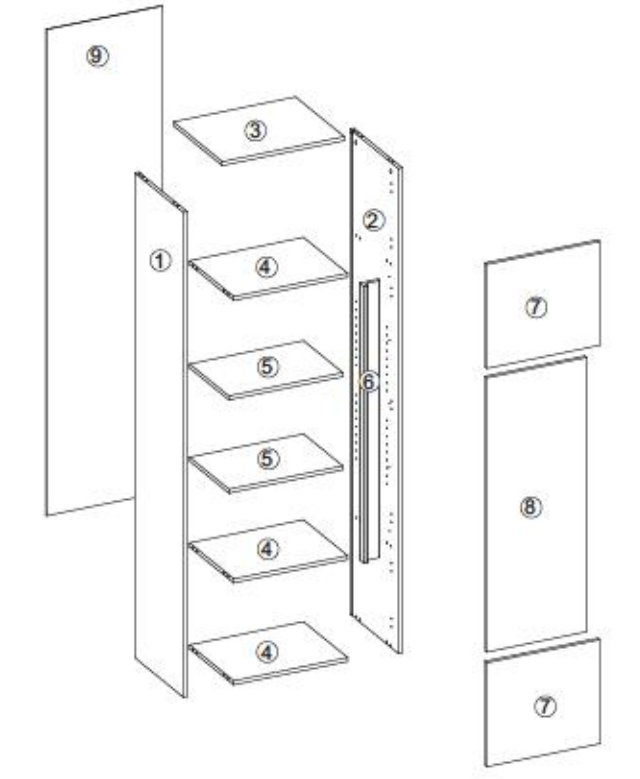



- Ⓓ **Montageanleitung**
- Ⓐ **Handleiding voor de montage**
- Ⓙ **Montaj talimatı**
- Ⓕ **Noticia de montaje**
- Ⓒ **Montážní návod**
- Ⓗ **Szerelési útmutató**
- Ⓖ **Assembly Instructions**
- Ⓟ **Instrukcja montażu**
- Ⓡ **Инструкция по монтажу**
- Ⓣ **Istruzioni di montaggio**
- Ⓚ **Návod na montáž**
- Ⓡ **Instrucțiunile de montaj**
- Ⓔ **Instrucciones de montaje**
- Ⓡ **Montaj Talimatı**

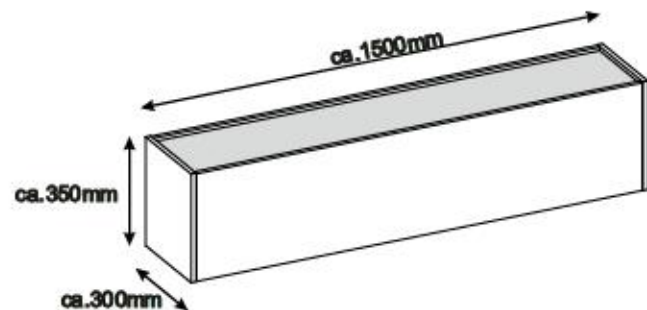

nr	L[mm]	B[mm]	T[mm]	Menge	Coll
1	350	300	16	1	1/1
2	350	300	16	1	1/1
3	305	100	16	1	1/1
4	1468	266	16	1	1/1
5	1468	283	16	1	1/1
6	1463	347	16	1	1/1
7	1468	332	16	1	1/1

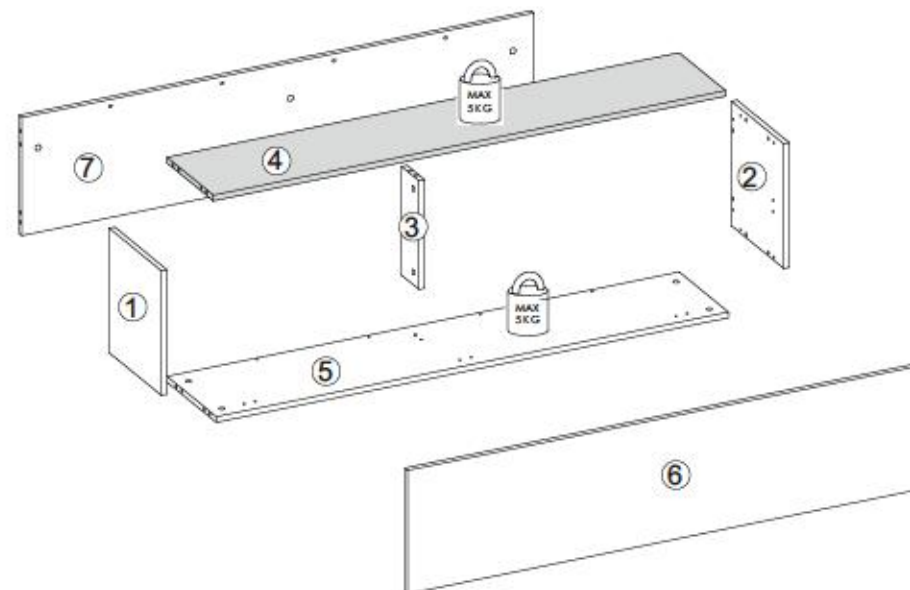
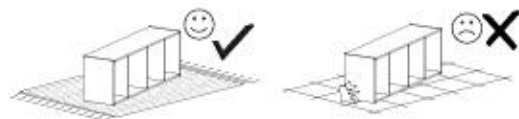
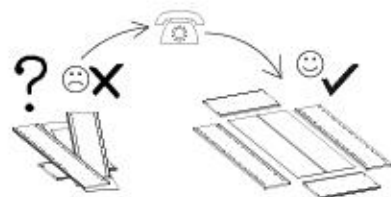
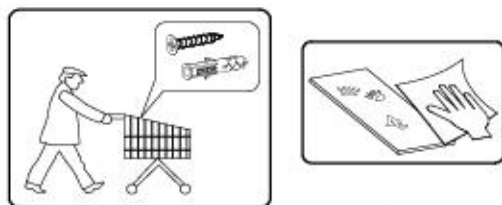
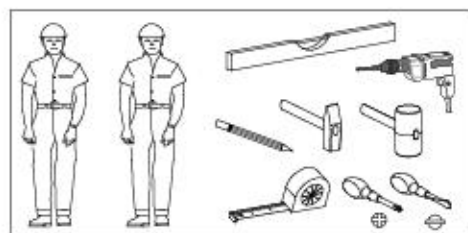

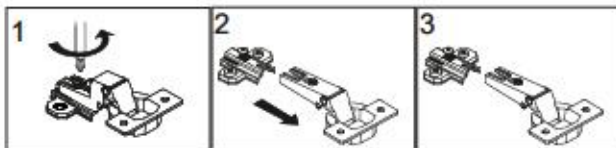
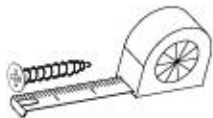
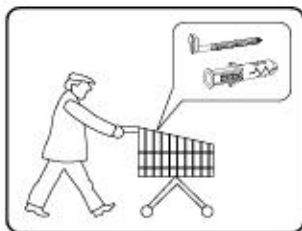

<b>B1</b> ø8x35 x14	<b>A1</b> ø7x50 x4	<b>W2</b> x1	<b>I7</b> x10	<b>C10</b> x2
<b>K1</b> x18	<b>K10</b> x18	<b>D6</b> x3	<b>C1</b> x3	<b>G34</b> 3,5x16 x18
<b>P10</b> x3	<b>G52</b> 5x11 x6	<b>I8</b> x6	<b>Q2</b> x3	



I

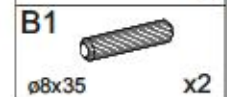
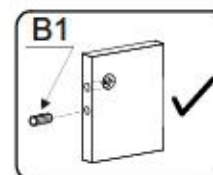
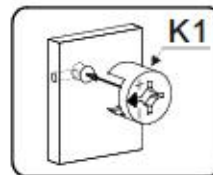
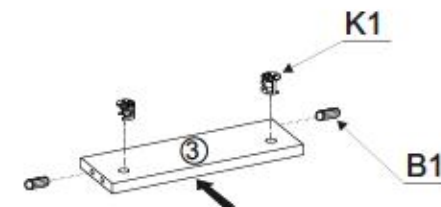
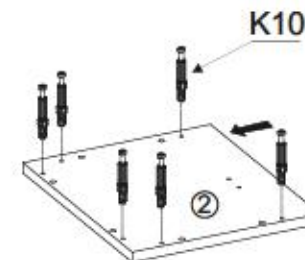
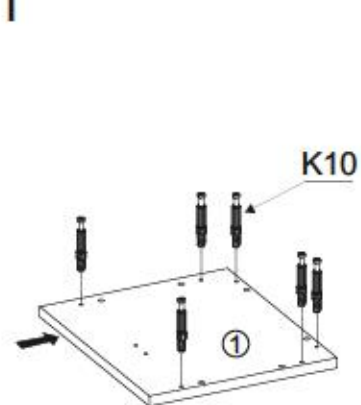

II

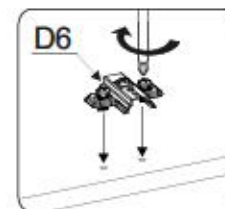
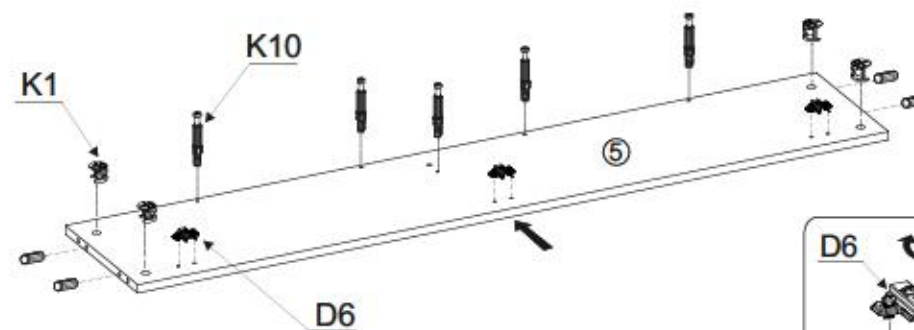
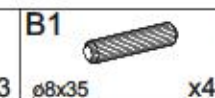



III

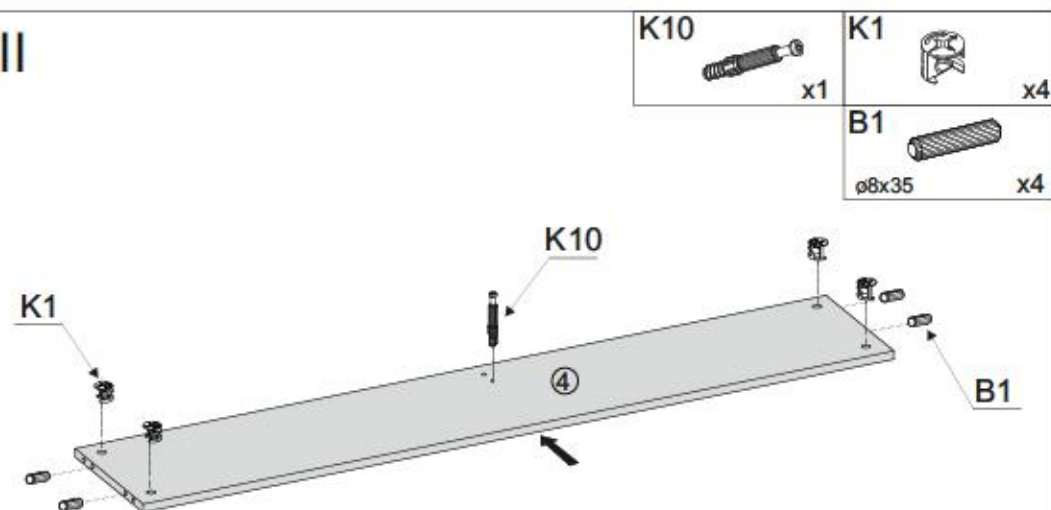

IV

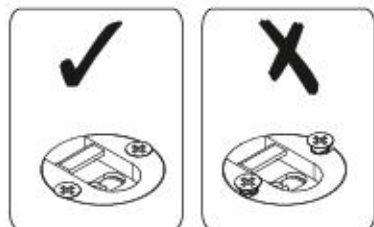
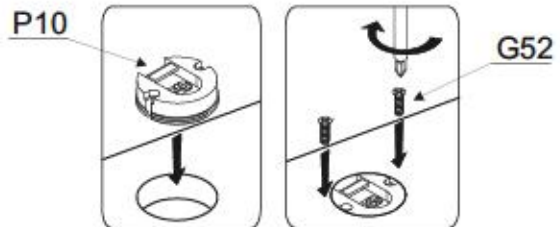
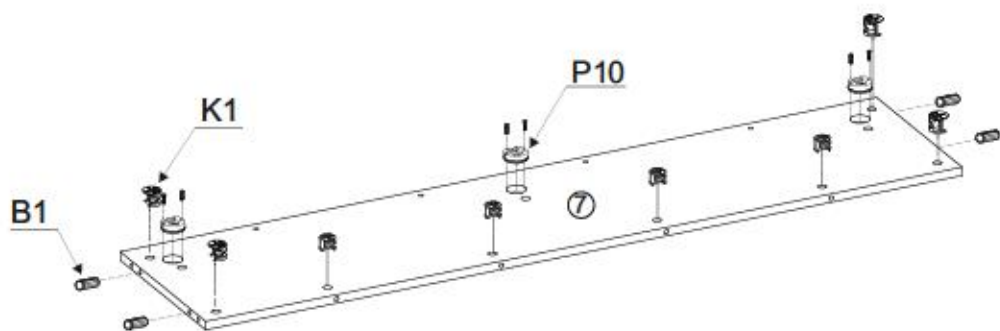
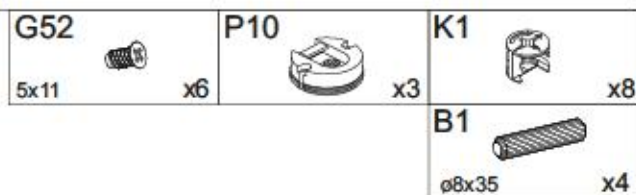

V

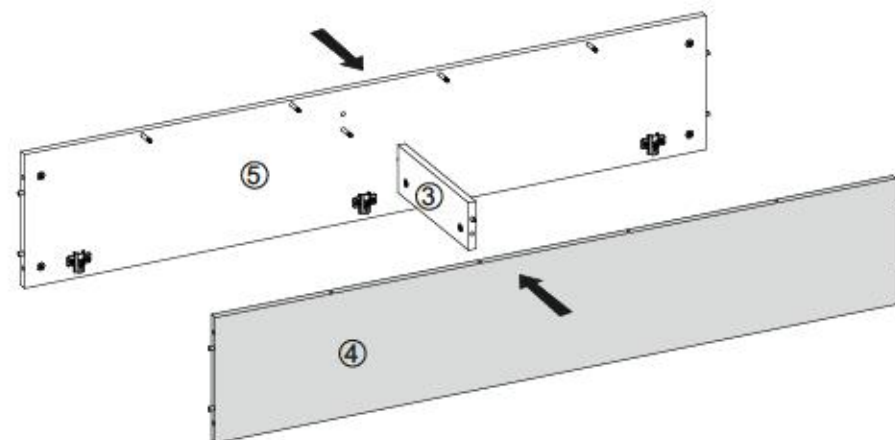
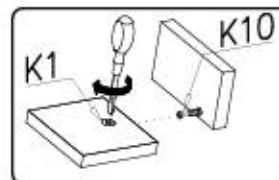

VI

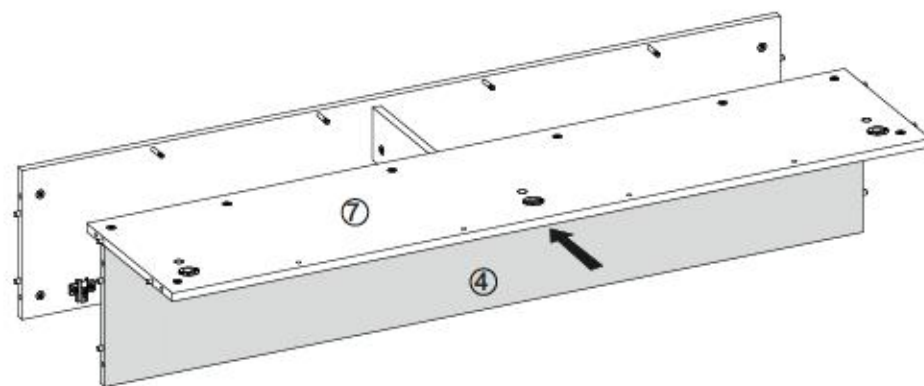
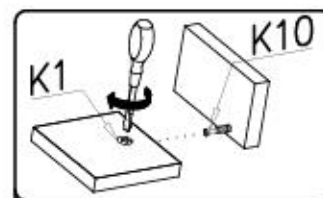





VII

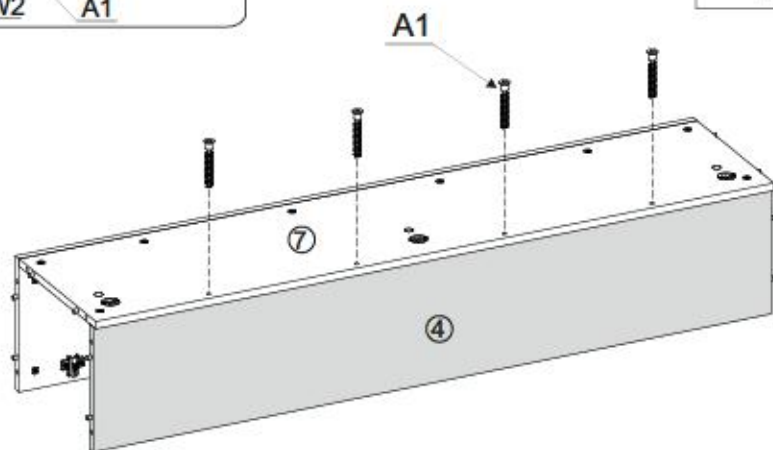
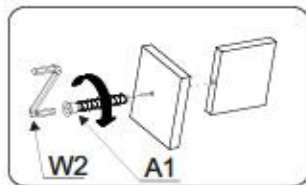

VIII

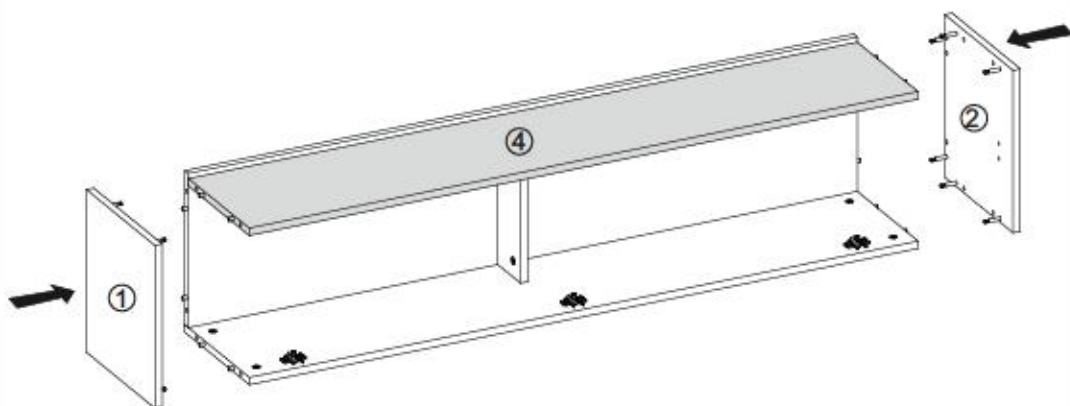
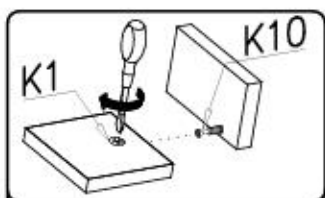

IX

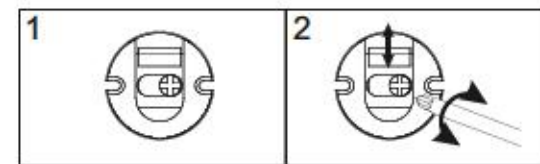
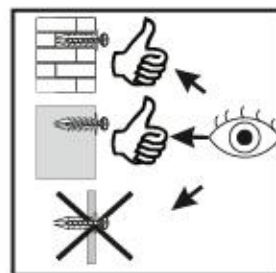
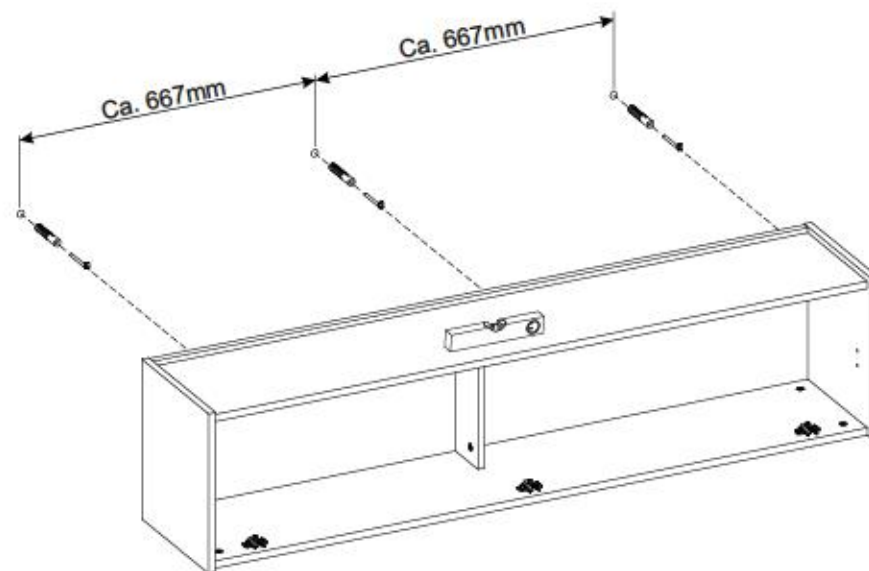
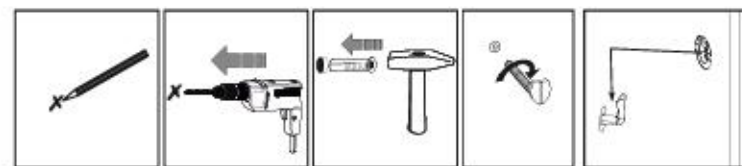

9/13

CITY / GIRON 46



X

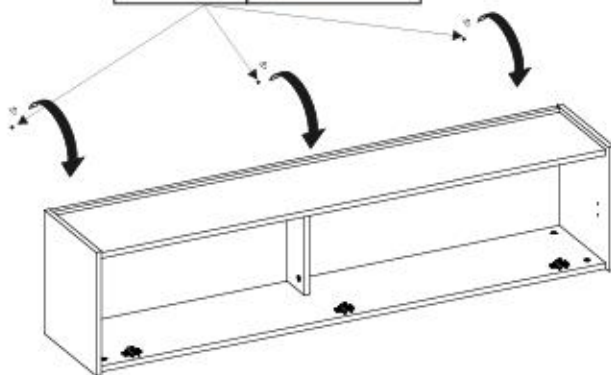
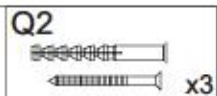
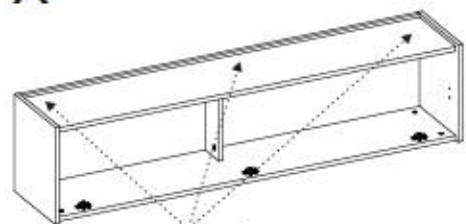

XI

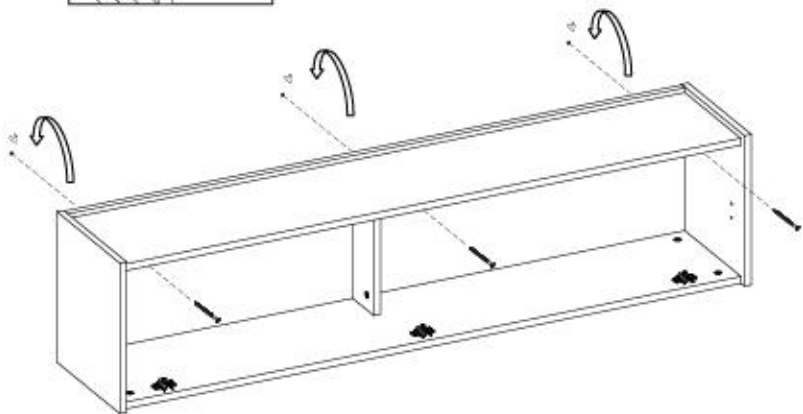
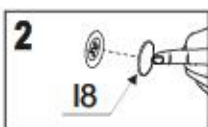
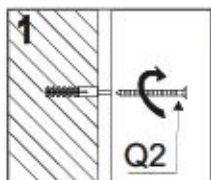

10/13

CITY / GIRON 46



XII

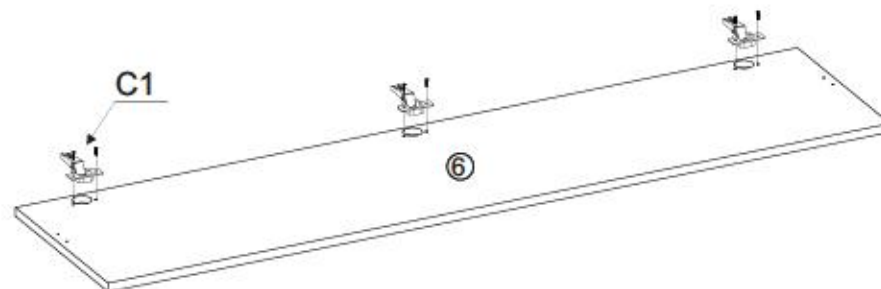
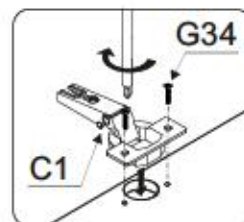

XIII

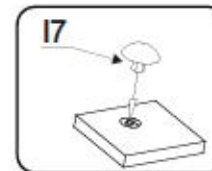
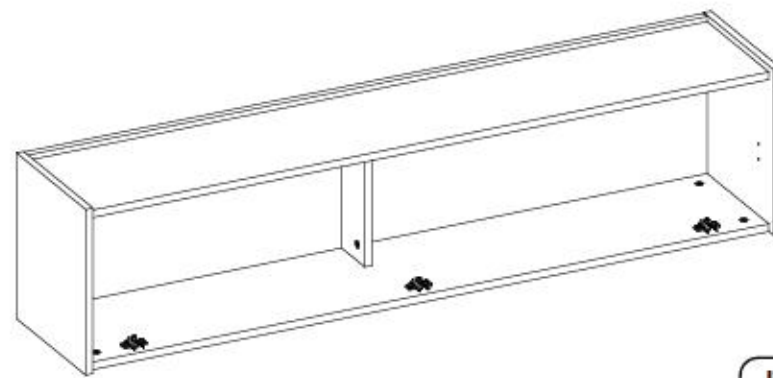



XIV

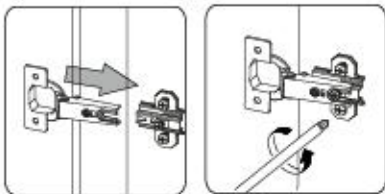

C10



x2

G34



3,5x16

x12

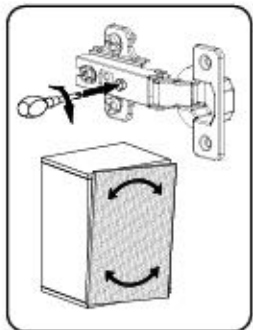
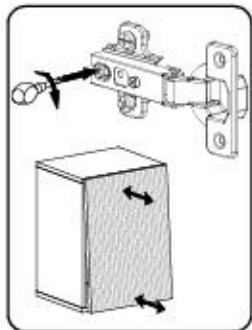
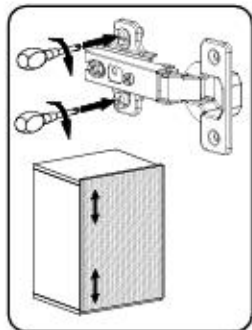
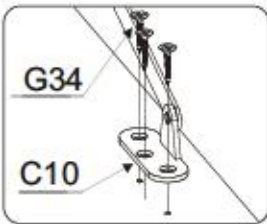
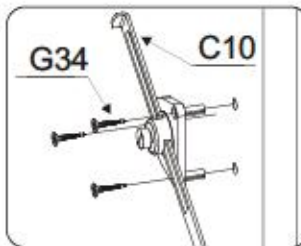
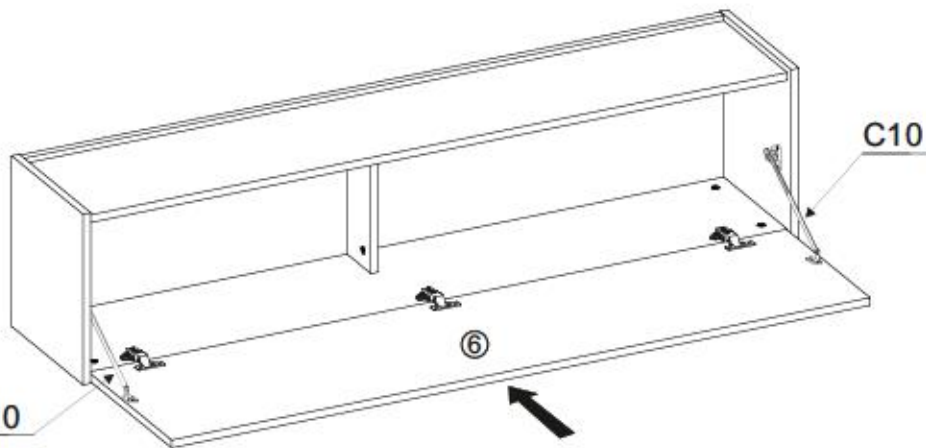

Name • Nom • Nome • Naam • Nazwa • Jméno  
• Νόμος • Név • Denumire • Isim • Название

Nr • No • N° • Номер • Č • Sz

Typ • Type • Tip • Típus • Тíро • Tun

CITY / GIRON

--

46

**D** Unsere Dienstleistung ist ausschließlich  
Sollte Ihnen ein Beschädigt/Fehlendes, können Sie diese Servicekarte  
direkt an die untenstehende Adresse mailen. Wir können allerdings  
nur Beschädigte auf diesem Wege verschicken. Sollten Sie eine  
andere Beseitigung an Ihrem Möbelstück haben, so wenden Sie  
sich bitte direkt an Ihr Möbelhaus.

**GB** Our direct order service for filling  
if a filling part is missing, you can e-mail this service card directly  
to the address below. However, we can only send filling parts in  
this way. If you have any other issues for complete repairing  
your item of furniture, please contact your furniture store directly.

**CZ** Někdy přikládáme pro kontrolu  
Ověřte si výše níže uvedený e-mail, můžete tak seznámit kartu odeslat  
e-mailem přímo na níže uvedenou adresu. Touto cestou však  
můžeme poslat až jen díly kontrolu. Pokud byste měli nějaké jiné  
nároky, obraťte se přímo na svého prodejce nábytku.

**F** Bien étudier la notice de montage  
Si vous remarque une erreur, veuillez envoyer directement la présente  
carte service. Toutefois, nous ne pouvons que vous adresser  
uniquement des pièces de rechange. Cependant, si  
vous avez d'autres problèmes de montage, veuillez contacter  
directement votre magasin d'ameublement.

**I** Il nostro servizio è diretto per i casi di danni  
Qualora Vi dovesse mancare un pezzo di fissaggio, allora Vi  
preghiamo di inviare questa carta di servizio immediatamente  
all'indirizzo sottostante. Possiamo inviare i pezzi di fissaggio  
solamente per mezzo di questo procedimento. Qualora dovete  
avere qualche altro problema nel montaggio del mobile, allora Vi  
preghiamo di rivolgerVi direttamente al Vostro Negozio di mobili.

**BG** Нашата директна услуга за облек  
Ако липовата част от комплект, потърсете настоящата  
сервисна карта и я изпратете на e-mail адреса, посочен  
по-долу. Тя позволява само да доставим част от липващите  
елементи от облека. Ако установите други дефекти по  
мебелта, ще съветваме да се обърнете към мебелната  
продавателница, от която сте закупили стоката.

**NL** Onze directievoor voor het ondervelen  
Wanneer er een onderdeel ontbreekt, kunt u deze servicekaart  
direct aan onderstaand e-mailadres sturen. Wij kunnen langzame  
weg achter al een beschadigd vastmaken. Mocht u een ander  
probleem aan uw meubel hebben, verzoeven wij u contact op te  
nemen met uw meubelwinkler.

**PL** Nasz bezpośredni serwis dotyczy montażu  
Jeżeli brakuje części konstrukcyjnych do montażu, prosimy o przesłanie  
tę kartę serwisową na poniższy adres e-mailowy.  
W ten sposób możemy przesłać jedynie brakujące części.  
W przypadku innych szkód dotyczących mebla, prosimy o kontakt  
z sklepem meblowym, w którym został dokonany zakup.

**HR** Servis za otkriva  
U slučaju da nedostaje neki od dijelova mobilno van da na dođe  
poslati nam adresu polje koje ovaj servisni listić. Na ovaj način  
može se dostaviti samo dio. U slučaju da imate dodatne prigovore  
vezane uz loš rad namještaja molimo vas da se obratite bravno  
trgovini namještaja gdje je isti kupljen.

**HU** Direktrendelésünk csak hibák esetén  
Ha hiányzik egy rész, azt a körlevél kitöltésével elküldheti az  
alább található címre. Azonban csak azokat a részeket küldjük így  
közvetlenül. Amennyiben másféle problémák állnak fenn a meubel  
szel, forduljon közvetlenül a boltvezetőhöz.

**SK** Naš priamy servis platí iba pri  
Ak by Vám chýbala niekterá časť kovánia, môžete poslať  
túto servisnú kartu e-mailom na nižšie uvedenú  
adresu. Cieľom kovánia môže byť iba oprava.  
Ak by ste mali iné problémy s nábytkom, obráťte sa  
priamo na Vašu predajňu nábytku.

**SLO** Naše direktno uslugovanje stoji samo za otkriva  
Da vam manjka kakav dio okovlje, lahko to sporo samo listić polje  
po e-pošti direktno na spodnji naslov. Po se postavi lahko  
polje samo otkriva. Če imate kakršnakoli kakšen drug del  
pohištva, se obrnite neposredno na vašo trgovino pohištva.

**RO** Servisul nostru direct este destinat  
In cazul in care va lipsesc o parte din branzurile necesare, puteti sa trimiti  
direct o astfel de card de serviu la adresa de mai jos. Noi  
nu putem expedia piese de la care a decis pe aceasta cale.  
Da ti aveți o altă reclamație referitoare la piesa de mobilă,  
atunci vă rugăm să vă adresați direct la magazinul dvs. de mobilă.

**RUS** Наш прямой сервис для поставки фурнитуры  
Если отсутствует часть или комплект того или иного элемента  
фурнитуры, Вы можете отправить сервисную карту по адресу  
непосредственно на нижеприведенный адрес электронной  
почты. Однако, такие образцы мы можем переписать лишь  
фурнитуру. Если же у Вас возникли иные проблемы относительно  
карты по другой мебели, пожалуйста, обращайтесь  
непосредственно в организацию, осуществляющую продажу.

**S** Nr. directie pentru servicii  
Om du saknar en beslagdel kan du skicka detta servicekort direkt  
till e-postadressen som anges nedan. Tillåt oss dock bara att skicka  
delar till denna adress. Om du har några andra problem med  
möbeln av annan anledning rekommenderar vi att du kontaktar ditt  
möbelhus direkt.

**ES** Nuestro servicio directo para accesorios  
Si le falta algún accesorio, puede enviar esta tarjeta de servicio directamente  
a la siguiente dirección. No obstante, por esta vía solo podrá  
enviarse accesorios. Si tiene algunos otros problemas sobre su mueble, consulte  
directamente con su mueblería.

**TR** Doğrudan hizmet için servis kartını  
Eğer donatılarınızdan bir tanesinin doğrudan ilgili de bulunan adrese  
doğrudan mail ile ulaşabilirsiniz. Ancak bu yolla donatı başlıklarından dış  
Mobilyanızda başka bir şekilde zara gelmiş doğrudan mobilya satıcınıza  
başvurunuz.

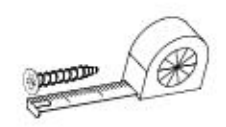

<b>B1</b> ø8x35 x...	<b>A1</b> ø7x50 x...	<b>W2</b> x...
<b>I7</b> x...	<b>K1</b> x...	<b>C10</b> x...
<b>K10</b> x...	<b>D6</b> x...	<b>C1</b> x...
<b>G34</b> 3,5x16 x...	<b>P10</b> x...	<b>G52</b> 5x11 x...
<b>I8</b> x...	<b>Q2</b> x...	



Name • Nom • Nome • Naom • Nazwa • Имяно • Názov • Név • Denumire • Isim • Имяние	Nr • No • N° • Номер • Č • Sz	Typ • Type • Tip • Трpus • Тipo • Tun
CITY / GIRON		46

**D** Unsere Dienstleistungen für Beschädigte  
Sollten Ihnen ein Beschädigter fallen, können Sie diese Servicekarte direkt an die untenstehende Adresse mailen. Wir können auf diese nur Beschädigte auf diesem Wege verschicken. Sollten Sie eine andere Beseitigung an Ihrem Möbelstück haben, so wenden Sie sich bitte direkt an Ihr Möbelhaus.

**GB** Our direct order service for fitting  
If a fitting part is missing, you can e-mail this service card directly to the address below. However, we can only send fitting parts in this way if you have any other cause for complaint concerning your item of furniture, please contact your furniture store directly.

**CZ** Nahr přímou službu pro kování  
Chybí-li vám nějaký díl z kování, můžete tuto službu kartu odeslat e-mailem přímo na níže uvedenou adresu. Touto cestou však můžeme poslat jen díly kování. Pokud byste měli jinou příčinu reklamace, obraťte se přímo na svého prodejce nábytku.

**F** En attendant la notice de montage  
Si il vous manque une pièce, veuillez envoyer directement la présente carte service à l'adresse e-mail indiquée ci-dessous. Cependant, ceci nous permet uniquement d'envoyer des fixations. Pour tout autre type de réclamation ne concernant votre meuble, veuillez contacter directement votre magasin d'ameublement.

**I** Il nostro servizio di aiuto per il ordine dei fermettoni  
Qualora Vi dovesse mancare un pezzo di fissaggio, allora Vi preghiamo di inviarci questa carta di servizio immediatamente affinché il pezzo arrivi subito. Possiamo inviare i pezzi di fissaggio solamente per mezzo di questo procedimento. Qualora dovete avere qualche altra reclamazione in merito al mobile, allora Vi preghiamo di rivolgerVi direttamente al Vostro Negozio di mobili.

**BG** Нашата директна услуга за обикне  
Ако липоват част от комплекта, потърсете местния магазин за обикне и не я правете на е-мил адреса, защото по-голям. По този начин можем да доставим само необходимите елементи от обикне. Ако установите други дефекти по мебелта, Ви съветваме да се обадите във мебелната изработница, от която сте закупили обикне.

**NL** Onze directservice voor losse onderdelen  
Wanneer er een onderdeel ontbreekt, kunt u deze servicekaart direct aan onderstaand e-mailadres sturen. Wij kunnen langzame deze weg echter alleen bestaande vastzetten. Mocht u een ander probleem aan uw meubel hebben, verzoeken wij u contact op te nemen met uw meubel dealer.

**PL** Nasz bezpośredni serwis części montażowych  
Jeżeli brakuje części konstrukcyjnych do montażu, prosimy o przesłanie nam niniejszej karty w celu wysłania na niniejszy adres e-mailowy. W ten sposób możemy przesłać Państwu tylko brakujące części. W przypadku innych reklamacji dotyczących mebla, prosimy zgłaszać je do własnego meblowego, w którym został dokonany zakup.

**HR** Servis za obike  
U slučaju da nedostaje neki od dijelova molimo vas da na dolje navedenu mail adresu pošaljete naš službeni obrazac. Na ovaj način mogu se dostaviti samo obike. U slučaju da imate dodatne prigovore vezane uz komad namještaja molimo vas da se obratite izravno trgovini namještaja gdje je isti kupljen.

**HU** Direktnak gátlakunk varakokt eszék  
Ha hiányzik egy varakok, ezt a kártyát kóvetlenül elküldhetik az alábbi e-mail címre. Azonban csak a varakokt tudunk így küldeni. Amennyiben másfajta reklamációt áll lenn kóvetelünk, kéjük, forduljon kóvetelénd a boltüzemhez.

**SK** Náš priamy servis pre štít kování  
Ak by vám chýbala niekajá časť kování, môžete poslať túto službu kartu priamo e-mailom na nižšie uvedenú adresu. Cieľom kování je výhradne poslať iba tieto spojovacie prvky. Ak by ste mali inú príčinu reklamácie, obráťte sa priamo na Vašu predajnú nábytku.

**SLO** Náš direktni uslužba strokovni za obike  
Vam manjka kakikoli obike, lahko to servisu karitko pošljete po e-pošti direktno na spodnji naslov. Po tej poti vam lahko pošljemo samo obike. Če imate nekatere kakikoli drug del pohištva, se obrnite neposredno na vašo trgovino pohištva.

**RO** Serviciul nostru direct pentru kování  
În cazul în care vă lipsește o piesă de kování și nu o puteți găsi în magazin, vă rugăm să trimiteți această card de service prin e-mail la adresa de mai jos. Nu putem expedia piesa de kování decât în acest fel. Dacă aveți o altă reclamație referitoare la piesa de mobilier, vă rugăm să vă adresați direct la magazinul dvs. de mobilier.

**RUS** Наш прямой сервис для поставки фурнитуры  
Если обнаружено, что Вам не хватает той или иной детали комплекта фурнитуры, Вы можете отправить сервисную карту по факсу непосредственно на нижеуказанный адрес электронной почты. Однако, такие образом мы сможем отправить лишь фурнитуру. Если же у Вас обнаружены другие претензии относительно приобретенной мебели, пожалуйста, обращайтесь непосредственно в магазин, осуществляющий продажу.

**S** M'r directservice for lost fittings  
Om du saknar en beslaggedel kan du skicka detta servicekort till oss på adressen som anges nedan. Tillåt oss dock att den enda väg vi kan använda för att skicka beslaggedelar till dig. Om du vill klaga på ditt möbel av annan anledning måste du kontakta ditt möbelhus direkt.

**ES** Nuestro servicio directo para accesorios  
Si le falta algún accesorio, puede enviar esta tarjeta de servicio directamente a la siguiente dirección. No obstante, por este método solo podemos enviar accesorios. Si tiene el gura otra objeción sobre su mueble, consulte directamente con su mueblería.

**TR** Doğrudan lito hizmetleri servisi  
Eğer doğrudan ekleriniz bu servisi kartı doğrudan aşağıdaki bu adresle doğrudan mail ile gönderebilirsiniz. Ancak bu yöntemle sadece aksesuarları gönderebiliriz. Eğer başka bir şikayeti varsa lito doğrudan mağazaya ulaşmanız gerekir.

nr	L[mm]	B[mm]	T[mm]	Menge	Coll
1	350	300	16	1	1/1
2	350	300	16	1	1/1
3	305	100	16	1	1/1
4	1468	266	16	1	1/1
5	1468	283	16	1	1/1
6	1463	347	16	1	1/1
7	1468	332	16	1	1/1

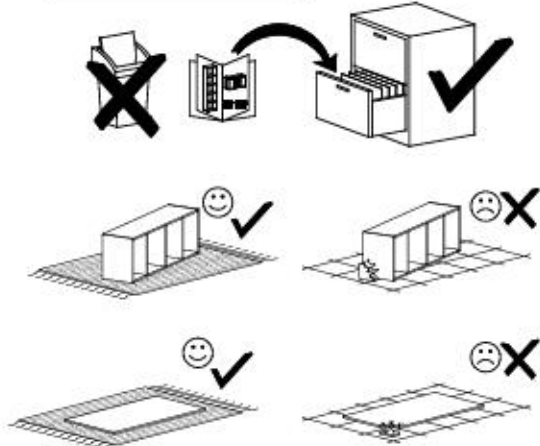
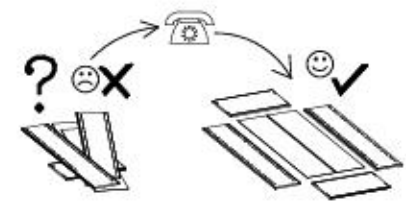
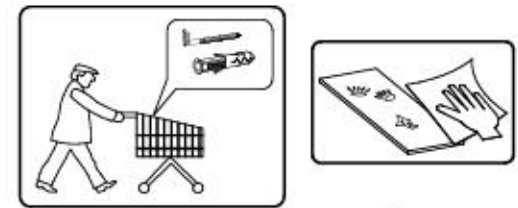
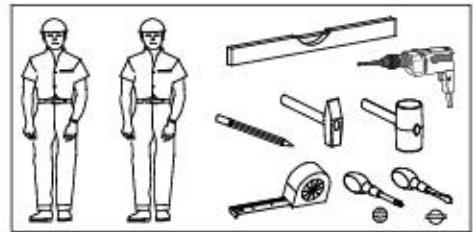
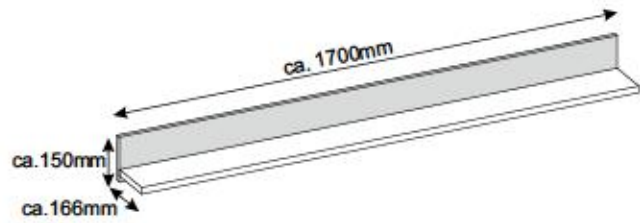
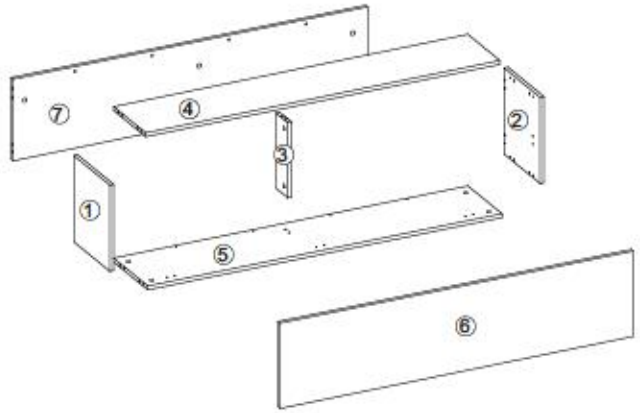

- D** Montageanleitung
- NL** Handleiding voor de montage
- TR** Montaj talimatı
- F** Notice de montage
- CZ** Montážní návod
- HU** Szerelési útmutató
- GB** Assembly instructions
- PL** Instrukcja montażu
- RU** Инструкция по монтажу
- IT** Istruzioni di montaggio
- SK** Návod na montáž
- RO** Instrucțiuni de montaj
- ES** Instrucciones de montaje
- TR** Montaj Talimatı



nr	L(mm)	H(mm)	T(mm)	Marge	Coll
1	1700	150	16	1	1/1
2	1699	150	16	1	1/1

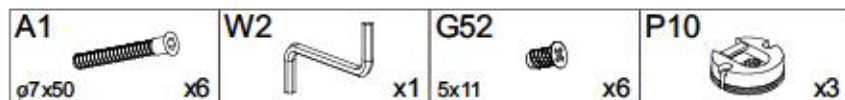
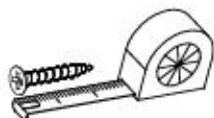
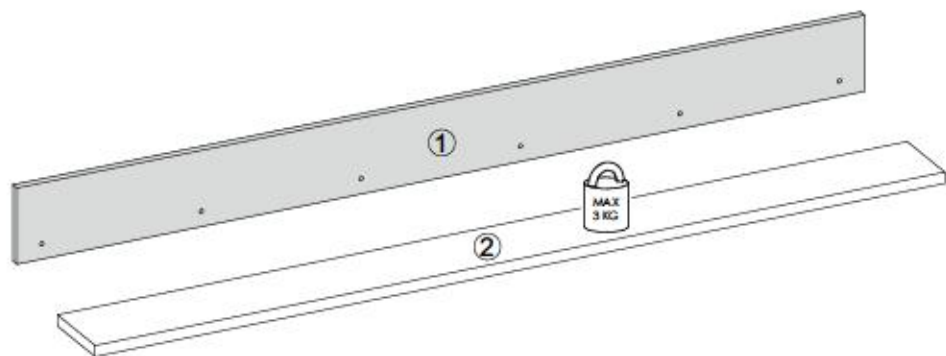

G52



5x11

x6

P10



x6

x3

I

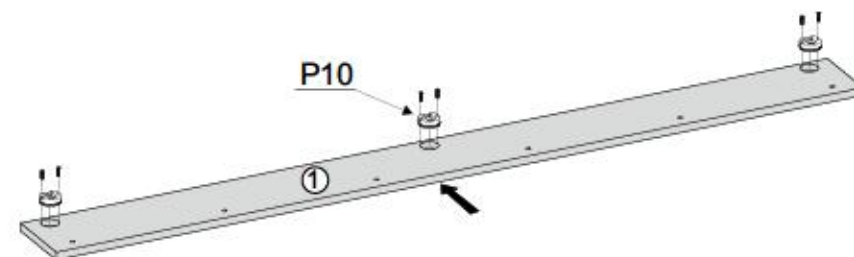

P10

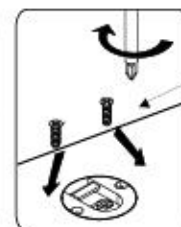
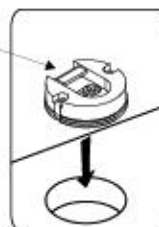

G52

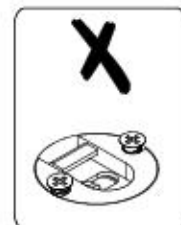
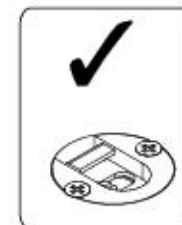

II

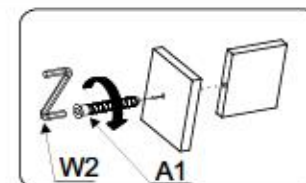

A1



ø7x50

x6

W2



x1

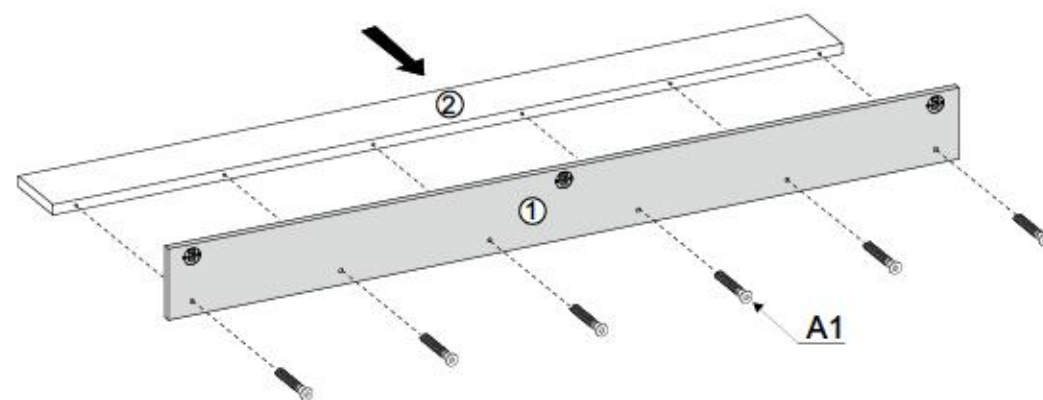

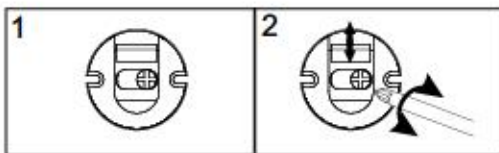
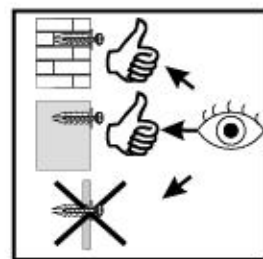
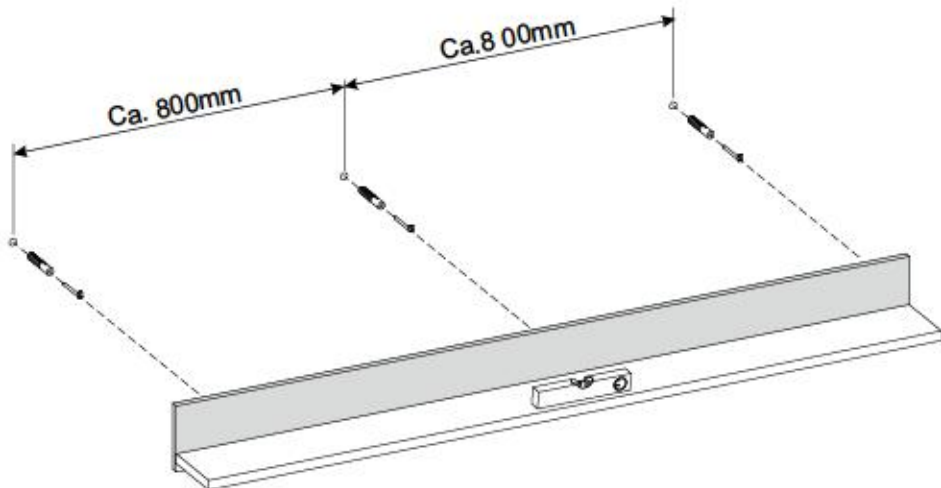
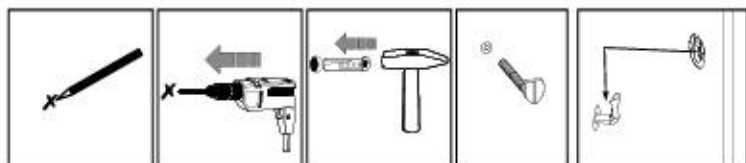

III

Name • Nom • Nome • Naam • Nazwa • Имя  
• Νόμος • Név • Denumire • Isim • Имя

Nr • No • N° • Номер • Č • Sz

Typ • Type • Tip • Триве • Трп • Тун

CITY

--

71

**D** Lirene Dinstservicje für Beschädigte  
Sollte Ihnen ein Beschädigtwerden, können Sie diese Servicekarte direkt an die untenstehende Adresse mailen. Wir können allerdings nur Beschädigte auf diesem Wege vernichtigen. Sollten Sie ein andere Beschädigung an Ihrem Möbelstück haben, so werden sie sich bitte direkt an Ihr Möbelhaus.

**GB** Our direct order went on for filling  
If a filling part is missing, you can e-mail this service card directly to the address below. However, we can only send filling parts in this way. If you have any other issues for complaints concerning your item of furniture, please contact your furniture store directly.

**CZ** Nášto servisio direktio per il fornito della fornitura  
Chytl-li volem njeputi di z kování, můžete tuto servisní kartu odeslat e-mailem přímo na níže uvedenou adresu. Tato částba však můžeme poslat jen dity kování. Pokud byste měli nějaký jiný di nábytku, obra se na přímo na svého prodejce nábytku.

**F** Dien etatier la notice de montage  
Si vous remarque une erreur, veuillez envoyer directement la présente carte service à l'adresse e-mail indiquée ci-dessous. Cependant, seul nous permet uniquement d'envoyer des fournitures. Pour tout autre type de réclamation concernant votre meuble, veuillez contacter directement votre magasin d'ameublement.

**I** Il nostro servizio diretto per il fornito della fornitura  
Qualora Vi dovesse mancare un pezzo di forniture, allora Vi preghiamo di inviare questa carta di servizio immediatamente all'indirizzo sottostante. Possiamo inviare i pezzi di forniture ed servizio per mezzo di questo procedimento. Qualora dovesse avere qualche altra reclazione in merito al mobile, a loro Vi preghiamo di rivolgerVi direttamente al Vostro Negozio di mobili.

**BG** Наш директен сервис за повреждане на мебел  
Ако имате повреждане на мебел, моля да ни изпратите тази директна услуга на адреса, посочен по-долу. Можем да Ви изпратим само частите на мебелите по този начин. Ако имате друга жалба относно мебелта, моля да се свържете директно с Вашия магазин за мебели.

**NL** Onze directie voor losse onderdelen  
Wanneer er een onderdeel ontbreekt, kunt u deze servicekaart direct aan onze service-e-mailadres sturen. Wij kunnen u nog een weg echter alleen bestaande en venturen. Mocht u een ander probleem aan uw meubel hebben, verzoeken wij u contact op te nemen met uw meubelwinkler.

**PL** Nasz bezpośredni serwis części meblarskich  
Jeśli w trakcie montażu mebli brakuje części, prosimy o przesłanie nam niniejszej karty serwisowej na poniższy adres e-mailowy. Wskazujemy możliwość przesłania części meblarskich wyłącznie w ten sposób. W przypadku innych reklamacji dotyczących mebli, prosimy o kontakt z naszym meblowym, w którym został dokonany zakup.

**HR** Servis za otkove  
U slučaju da nedostaje neki od dijelova meblu vas molimo vas da nas dalje obavijestite mail adresom koji je naveden odole. Na ovaj način mogu se dostaviti samo otkovi. U slučaju da imate dodatne prigovore vezane uz lomnu namještaj molimo vas da se obratite bravno trgovini namještaj gdje je isti kupljen.

**HU** Direktrendelési kárkirosó szolgálat  
Ha hiányzik egy darab, azt a kárkirosó kárkirosóval elküldhet az alább található címre. Azonban csak a meglévő részeket tudunk így küldeni. Amennyiben másféle problémát szeretne felvetni, kérjük, forduljon kárkirosóval a boltihoz.

**SK** Náš priamy servis pre škody na nábytku  
Ak by Vám chýbala nejaká časť kování, môžete poslať túto servisnú kartu priamo e-mailom na nižšie uvedenú adresu. Dity kování však môžeme poslať iba týmto spôsobom. Ak by ste mali iné námietky súvisiace s nábytkom, obra se na přímo na Vášho predajcu nábytku.

**SLO** Nášto direktno uslugio storitno za škodilo  
Da vam manjka kakikoli delov, lahko to avestimo lahko pošljete po e-pošti direktno na spodnji naslov. Po tej poti vam lahko pošljemo samo otkove. Če imate kakikoli druge vrste reklamacije, se obrnite neposredno na vašo trgovino pohištva.

**RO** Serviciu directă pentru părțile meblare  
În cazul în care vă lipsesc unele părți ale meblului, vă rugăm să trimiteți această card de serviu prin e-mail la adresa de mai jos. Noi nu putem expedia părțile de meblu decât pe această cale. Dacă aveți o altă reclamație referitoare la piese de mobilier, atunci vă rugăm să vă adresați direct la magazinul dvs. de mobilier.

**RUS** Наш прямой сервис для повреждений мебели  
Если Вам недостает какой-либо детали мебели, пожалуйста, отправить эту сервисную карточку по электронной почте на указанный ниже адрес. Мы можем доставить детали мебели только таким образом. Если у Вас есть другие претензии по поводу мебели, пожалуйста, обращайтесь непосредственно в магазин мебели, где она была приобретена.

**S** Vår direkte service för beskadigade  
Om du saknar en beståndsdel kan du skicka detta servicekort direkt till e-postadressen som anges nedan. Tillåt oss att dela till den enda möjligheten att skicka beståndsdelar till dig. Om du vill reklamera din möbel av en annan anledning måste du kontakta ditt möbelförhandlare.

**ES** Nuestro servicio directo para accesorios  
Si le falta al gón accesorio, puede enviar este tarjeta de servicio directamente a la siguiente dirección. No obstante, por este método solo podemos enviar accesorios. Si tiene alguna otra objeción sobre su mueble, consulte directamente con su mueblería.

**TR** Doğrudan hizmet için doğrudan servis kartı  
Bir donanım zikilinde bir parçanın doğrudan hizmet için bir adresle doğrudan mail ile ulaşabilirsiniz. Sadece bu yönde donanım bilgilerini iletiriz. Mobil hizmetler için doğrudan servis kartını doğrudan mobilya satıcınıza iletiniz.

nr	L[mm]	B[mm]	T[mm]	Menge	Coll
1	1700	150	16	1	1/1
2	1699	150	16	1	1/1

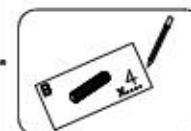
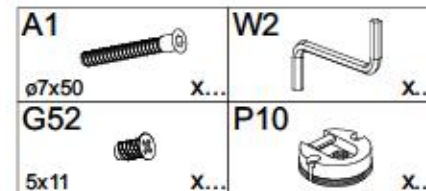
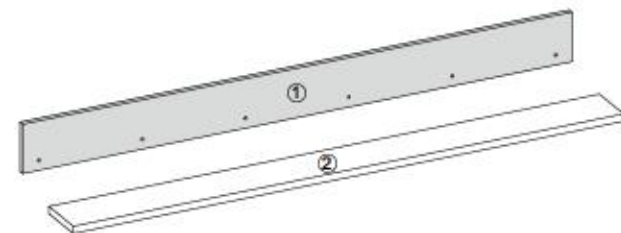

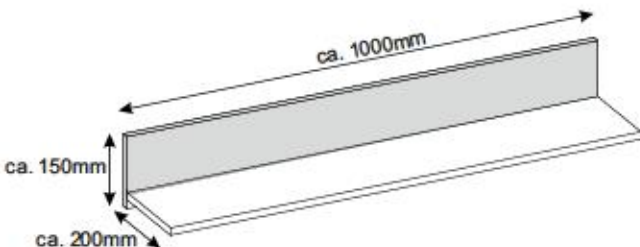

- Ⓛ **Montageanleitung**
- Ⓝ **Handleiding voor de montage**
- Ⓜ **Montaj talimatı**
- Ⓧ **Notica de montage**
- Ⓒ **Montážní návod**
- ⓗ **Szerelési útmutató**
- ⓖ **Assembly Instructions**
- Ⓟ **Instrukcja montażu**
- Ⓡ **Инструкция по монтажу**
- Ⓜ **Istruzioni di montaggio**
- Ⓚ **Návod na montáž**
- Ⓡ **Instrucțiunile de montaj**
- Ⓧ **Instrucciones de montaje**
- Ⓜ **Montaj Talimatı**

n°	L[mm]	B[mm]	T[mm]	Vergé	Col.
1	1000	150	16	1	1/1
2	999	184	16	1	1/1

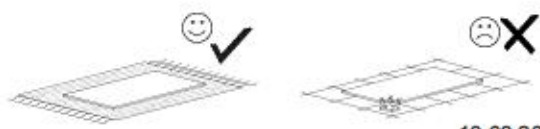
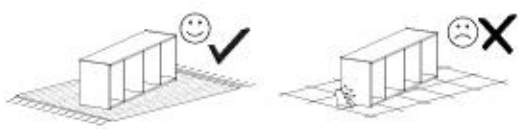
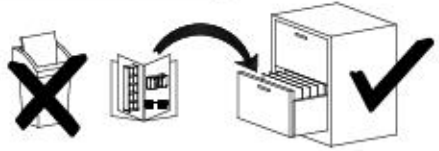
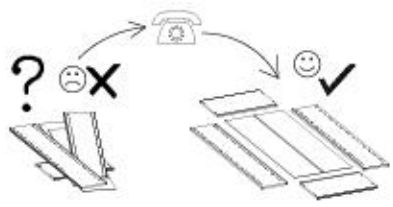
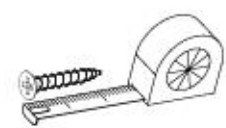
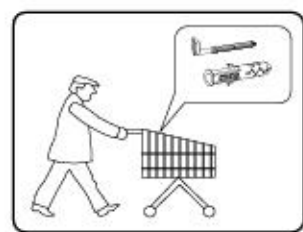
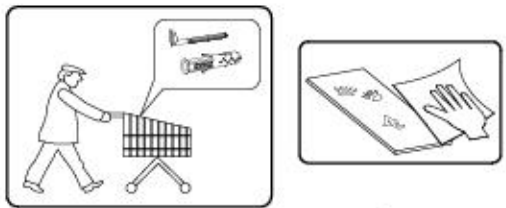
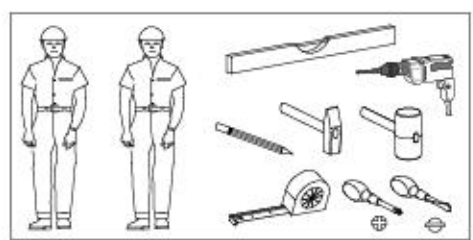
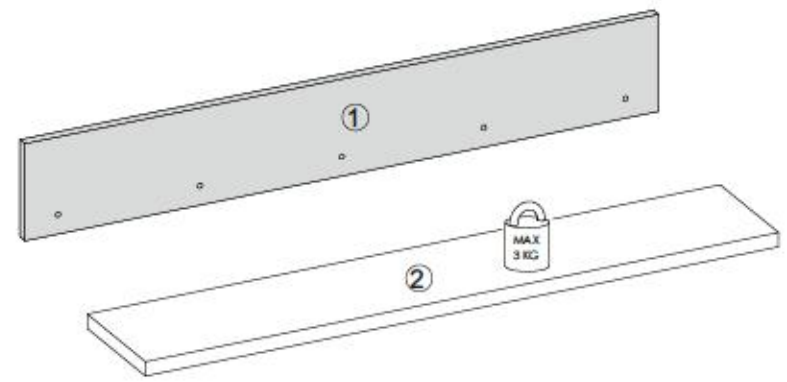

A1		W2		G52		P10	
ø7x50	x5	x1	5x11	x4	x2		



I

G52



5x11

x4

P10



x2

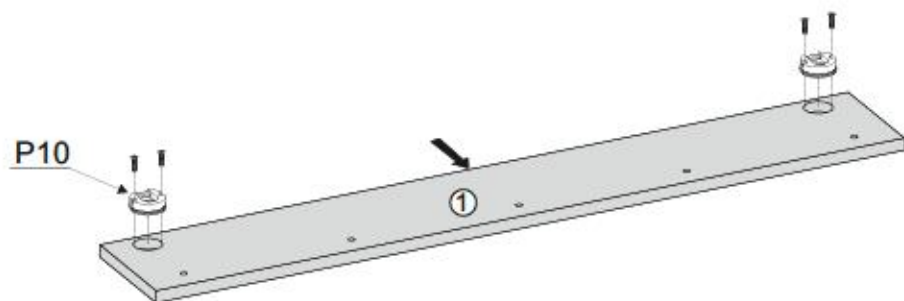

P10

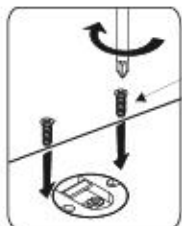
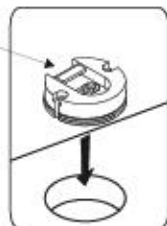

G52

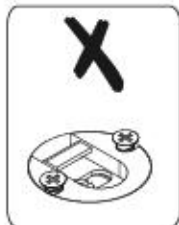

II

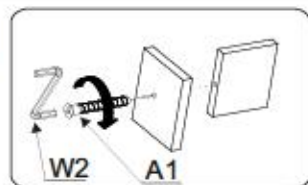

W2

A1

A1



ø7x50

x5

W2



x1

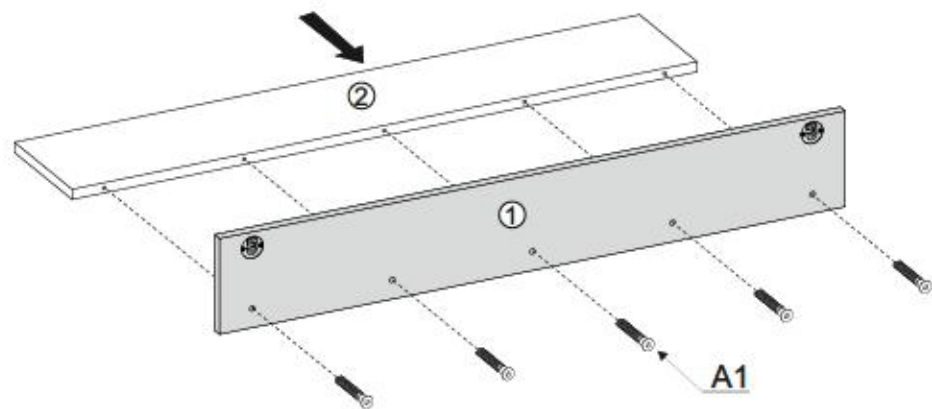

A1



III

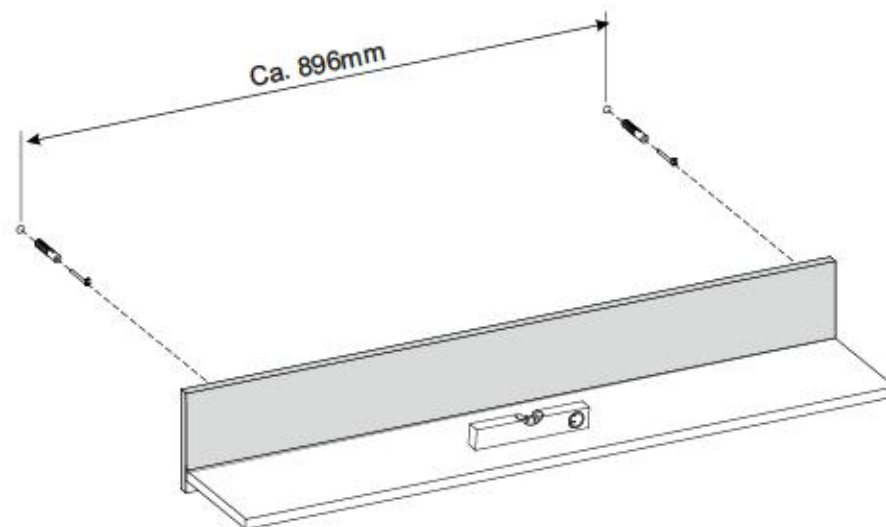
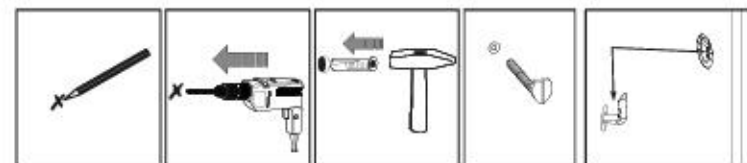
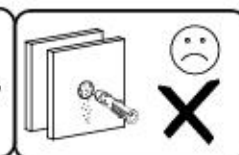
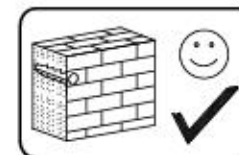

Ca. 896mm

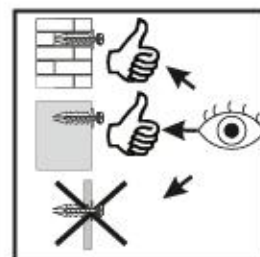

1

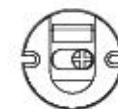

2





Name • Nom • Nome • Naom • Nazwa • Иméно  
• Názov • Névn • Denumire • Isim • Извание  
**CITY / GIRON**

Nr • No • N° • Номер • Č • Sz  
--

Typ • Type • Tip • Típus • Tipo • Тип  
**74**

**D** Unsere Dienstleistung ist für Beschädigte  
Sollten Ihnen ein Beschädigtes fallen, können Sie diese Servicekarte  
direkt an die untenstehende Adresse mailen. Wir können sie erst nach  
Ihrer Beschädigung auf diesem Wege verschicken. Sollten Sie eine  
andere Beseitigung an Ihrem Möbelstück haben, so wenden Sie  
sich bitte direkt an Ihr Möbelhaus.

**GB** Our direct order card is for filling  
If a filling part is missing, you can e-mail this service card directly  
to the address below. However, we can only send filling parts in  
this way if you have any other claims for complaint concerning  
your item of furniture, please contact your furniture store directly.

**CZ** Nahrte přímá služba pro kování  
Chytl-li vám nějaký díl z kování, můžete tuto servisní kartu odeslat  
e-mailem přímo na níže uvedenou adresu. Touto cestou však  
můžete kontaktovat jen díly kování. Pokud byste měli nějakou jinou  
náhrtu, obraťte se přímo na svého prodejce nábytku.

**F** En attendant la notice de montage  
Si vous manquez une ferrure, veuillez envoyer directement la présente  
carte service à l'adresse e-mail indiquée ci-dessous. Cependant, ceci  
ne nous permet uniquement d'envoyer des ferrures. Pour tout autre type  
de réclamation concernant votre meuble, veuillez contacter  
directement votre magasin d'ameublement.

**I** Il nostro servizio di aiuto per l'ordine dei ferromontanti  
Quando vi dovesse mancare un pezzo di fissaggio, allora vi  
preghiamo di inviarci questa carta di servizio immediatamente  
affinché il pezzo arrivi subito. Possiamo inviare i pezzi di fissaggio  
solo in questo modo. Qualora aveste qualche altro reclamo in merito al mobile, allora vi  
preghiamo di rivolgervi direttamente al vostro Negozio di mobili.

**BG** Нашата директна услуга за обикол  
Ако липват части от комплект, помолете доставителя  
срещно време и не изпращайте на e-mail адреса, защото  
по-рано. По този начин можем да доставим само липващи  
елементи от обикол. Ако установите други дефекти по  
мобилите, Ви съветваме да се обърнете към мебелната  
изпълнението, от който сте закупили обикол.

**NL** Onze directservice voor losse onderdelen  
Wanneer er een onderdeel ontbreekt, kunt u deze servicekaart  
direct aan onderstaand e-mailadres sturen. Wij kunnen langzame  
weg echter alleen losse onderdelen versturen. Mocht u een ander  
probleem aan uw meubel hebben, verzoeken wij u contact op te  
nemen met uw meubeldealer.

**PL** Nasz bezpośredni serwis części montażowych  
Jeżeli brakuje części koniecznych do montażu, prosimy o przesłanie  
nasz formularz karty serwisowej na niżej podany adres e-mailowy.  
W ten sposób możemy przesyłać Państwu tylko brakujące części.  
W przypadku innych niż awarie dotyczących mebla, prosimy zgłaszać  
sprawy do salonu meblowego, w którym został dokonany zakup.

**HR** Servis za dijelove  
U slučaju da nedostaje neki od dijelova mobilnog vas da na dolje  
navedenu mail adresu pošaljete našu servisnu karticu. Na ovaj način  
možemo sa dostaviti samo dijelove. U slučaju da imate dodatne prigovore  
vezane uz komad namještaja molimo vas da se obratite izravno  
izgovornj namještajnoj trgovini iz koje je dio kupljen.

**HU** Direktai gátlásunk vasalathoz van  
Ha hiányzik egy vasalat, ezt a kártyát közvetlenül elküldheti az  
alább látható címre. Azonban csak a vasalathoz tartozó  
kártyát. Amennyiben másfajta reklamációt kell tenni kárellenél,  
akkor forduljon közvetlenül a boltüzeméhez.

**SK** Náš priamy servis pre diel kování  
Ak by Vám chýbala niekedy časť kování, môžeme poslať  
túto servisnú kartu poštou e-mailom na nižšie uvedené  
adresu. Cieľom kování vieme poslať iba týmto spôsobom.  
Ak by ste mali inú reklamáciu ohľadom vášho nábytku,  
obráťte sa priamo na Vašu predajňu nábytku.

**SLO** Naše direktna usluga za delce kování  
Če vam manjka kakikoli delce, lahko to servisu karico pošljete  
po e-pošti direktno na spodnji naslov. Po tej poti vam lahko  
pošljemo samo delce. Če delite nekatere dodatne  
prigovore, se obrnite neposredno na vašo trgovino pohištva.

**RO** Servisul direct pentru feronerie  
În cazul în care vă lipsește o piesă de feronerie, puteți să trimiteți  
direct această card de service prin e-mail la adresa de mai jos. Nu  
putem expedia piesa de feronerie decât pe această cale.  
Dacă aveți o altă reclamație referitoare la piesa de mobil, vă  
sugărim să vă adresați direct la magazinul dvs. de mobil.

**RUS** Наш прямой сервис для поставки фурнитуры  
Если возникает, что Вам не хватает того или иного элемента  
фурнитуры, Вы можете отправить сервисную карту по адресу  
непосредственно на нижеуказанный адрес электронной  
почты. Однако, только об этом мы можем передать лишь  
фурнитуру. Если у Вас возникнут иные претензии относительно  
приобретенной мебели, пожалуйста, обращайтесь  
непосредственно в организацию, осуществляющую продажу.

**S** M'r directiecard is for bestelorder  
Om du mistar en bestelorder kan du alskids detta servicekortet skicka  
till adressen som anges nedan. Tänk på att detta är den enda  
mönstret på vilken bestelorder kan skickas. Om du har några andra  
mål av annan art än ingått du kontakt ditt möbelfirma direkt.

**ES** Nuestro servicio directo para accesorios  
Si le falta algún accesorio, puede enviar este tarjeta de servicio directamente  
a la siguiente dirección. No obstante, por este método solo podemos  
enviar accesorios. Si tiene alguna otra objeción sobre su mueble, contacte  
directamente con su mueblista.

**TR** Doğrudan loto hizmetleri servisi  
Eğer donatılarınızdan bir tanesini bulamadıysanız lütfen aşağıdaki bu e-mail adresine  
doğrudan mail gönderin. Sadece bu yolla donatıları gönderilebilir.  
Möblenize başka şikayetleriniz varsa lütfen doğrudan mobilya satıcınıza  
başvurun.

nr	L[mm]	W[mm]	T[mm]	Menge	Coll
1	1000	150	16	1	1/1
2	999	184	16	1	1/1

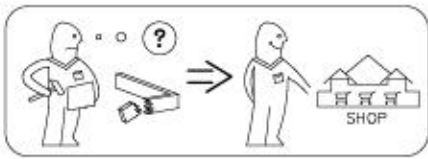
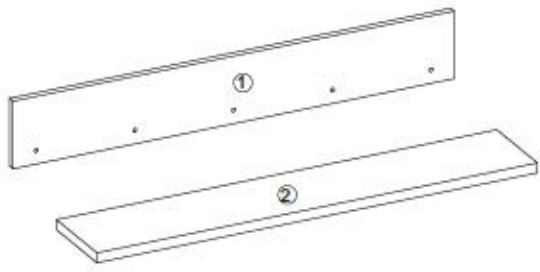

<b>A1</b> ø7x50 X...	<b>W2</b> X...
<b>G52</b> 5x11 X...	<b>P10</b> X...

